

КОНКУРСНА ДОКУМЕНТАЦИЈА

ЈАВНА НАБАВКА МАЛЕ ВРЕДНОСТИ

ЈНМВ 02Д/2014

Набавка добара Канцеларијски и школски намештај

ОБЈАВЉЕНО НА ПОРТАЛУ УЈН

од 17. јула 2014.

Рок за достављање понуда	25. 07. 2014. до 10,30 часова
Јавно отварање понуда	25. 07. 2014. до 11,00 часова

Шабац, јул 2014.

На основу чл. 39. и 61. Закона о јавним набавкама („Сл. гласник РС” бр. 124/2012, у даљем тексту: Закон), чл. 6. Правилника о обавезним елементима конкурсне документације у поступцима јавних набавки и начину доказивања испуњености услова („Сл. гласник РС” бр. 29/2013), Одлуке о покретању поступка јавне набавке мале вредности обликоване по партијама број ЈНМВ 02Д/2014, деловодни број 334/1 од 07.07.2014.године, и Решења о образовању комисије за јавну набавку редни број ЈНМВ 02Д/2014 деловодни број решења 334/2 од 07.07.2014 године 2014, припремљена је:

КОНКУРСНА ДОКУМЕНТАЦИЈА

-Набавка добара: канцеларијски и школски намештај

Конкурсна документација садржи:

1. ОПШТИ ПОДАЦИ О ЈАВНОЈ НАБАВЦИ	3
2. ПОДАЦИ О ПРЕДМЕТУ ЈАВНЕ НАБАВКЕ.....	4
3. ВРСТА, ТЕХНИЧКЕ КАРАКТЕРИСТИКЕ, КВАЛИТЕТ, КОЛИЧИНА И ОПИС ДОБАРА	4
4. СПИСАК УСЛОВА ЗА УЧЕШЋЕ ИЗ ЧЛ.75. ЗЈН И УПУТСТВО КАКО СЕ ДАЈЕ ИСПОКАЗ О ИСПУЊЕНОСТ ТИХ УСЛОВА.....	22
5. УПУТСТВО ПОНУЂАЧИМА КАКО ДА САЧИНЕ ПОНУДУ	23
6. ОБРАЗАЦ ПОНУДЕ.....	32
7. МОДЕЛ УГОВОРА	49
8. ОБРАЗАЦ ИЗЈАВЕ О ТРОШКОВИМА ПРИПРЕМЕ ПОНУДЕ.....	84
9. ОБРАЗАЦ ИЗЈАВЕ О НЕЗАВИСНОЈ ПОНУДИ	85
10. ОБРАЗАЦ ИЗЈАВЕ О ИСПУЊЕНОСТИ УСЛОВА ИЗ ЧЛАНА 75. ЗЈН, ЗА УЧЕШЋЕ У ПОСТУПКУ ЈАВНЕ НАБАВКЕ МАЛЕ ВРЕДНОСТИ КАДА ПОНУЂАЧ НАСТУПА САМОСТАЛНО ИЛИ У ЗАЈЕДНИЧКОЈ ПОНУДИ.....	86
11. ОБРАЗАЦ ИЗЈАВЕ О ПОШТОВАЊУ ОБАВЕЗА ИЗ ЧЛАНА 75. СТАВ 2. ЗАКОНА .	88
12. САДРЖИНА ПОНУДЕ	90

Комисија:

1. Светлана Васиљевић - председник,
 - 1а. Саша Спасојевић - заменик председника
2. Гордана Бузацић Анђелић - ч л а н
 - 2а. Љиљана Танасић- заменик члана и
3. Драгица Живковић- ч л а н
 - 3а. Дамир Пајић- заменик члана

1. ОПШТИ ПОДАЦИ О ЈАВНОЈ НАБАВЦИ

1.1 Подаци о наручиоцу:

Назив наручиоца: Висока пољопривредна школа струковних студија Шабац

Адреса: Војводе Путника 56, 15000 Шабац

Интернет страница: www.vpssa.edu.rs

ПИБ: 100086217

Матични број: 07120222

Број рачуна: 840-231666-38

Шифра делатности: 85.42

1.2 Врста поступка:

Предметна јавна набавка се спроводи у поступку јавне набавке мале вредности, у складу са чланом 39. Закона о јавним набавкама.

1.3 Начин преузимања конкурсне документације, односно интернет адреса где је конкурсна документација доступна:

Портал јавних набавки, portal.ujn.gov.rs;

Интернет страница наручиоца (www.vpssa.edu.rs);

Непосредно преузимањем на адреси Војводе Путника број 56, Шабац, канцеларија секретара (сваког радног дана у периоду од 8 до 14 часова).

Рок за преузимање конкурсне документације и доставу понуде и узорака је 8 дана , рачунајући од дана објављивања јавног позива на Порталу , односно до 25.07.2014 год. До 10.30 часова.

1.4 Предмет јавне набавке:

Предмет јавне набавке су добра – **канцеларијски и школски намештај**

Број јавне набавке је ЈНМВ 02Д/2014

1. Ознака предмета из општег речника набавке: 39100000- намештај, (39130000 – канцеларијски намештај, 39160000- школски намештај).

Предметна набавка је обликована у седам партија и то:

- I. Ормари и комодe,
- II. Канцеларијски столови и плоче за столове,
- III. Кожне столице,
- IV. Тапациране столице,
- V. Школски столови и столице,
- VI. Катедре и
- VII. Компјутерски столови- дупли

1.5 Сврха спровођења поступка јавне набавке:

Поступак јавне набавке спроводи се ради закључења уговора о јавној набавци.

1.6 Контакт особа:

Контакт особа је Драгица Живковић број телефона 015/344-998 или e - mail: vpssa@ptt.rs

1.7 Рок за подношење понуда:

Рок за подношење понуда, датум и час одређен је у позиву за подношење понуда. Неблаговременом ће се сматрати понуда која није примљена од стране наручиоца до датума и часа одређеног у позиву за подношење понуда.

2. ПОДАЦИ О ПРЕДМЕТУ ЈАВНЕ НАБАВКЕ

2.1. Опис предмета јавне набавке:

Предмет јавне набавке су добра за потребе Наручиоца.

Врста и опис предмета јавне набавке саставни је део конкурсне документације.

Предмет јавне набавке је ближе одређен у делу 3.2 Техничке спецификације.

1. Ознака предмета из општег речника набавке: 39100000- намештај, (39130000 – канцеларијски намештај, 39160000- школски намештај).

Предметна набавка је обликована по партијама:

- ПАРТИЈА 1 - Ормари и комодe
- ПАРТИЈА 2 - Канцеларијски столови и плоче за столове
- ПАРТИЈА 3 - Кожне столице
- ПАРТИЈА 4 - Тапациране столице
- ПАРТИЈА 5 - Школски столови и столице
- ПАРТИЈА 6 - Катедре
- ПАРТИЈА 7 - Компјутерски столови-дупли

3. ВРСТА, ТЕХНИЧКЕ КАРАКТЕРИСТИКЕ, КВАЛИТЕТ, КОЛИЧИНА И ОПИС ДОБАРА

3.1 ВРСТА, ТЕХНИЧКЕ КАРАКТЕРИСТИКЕ, КВАЛИТЕТ, КОЛИЧИНА И ОПИС ДОБАРА дати су у обрасцу понуде.

3.2 КВАЛИТЕТ

У складу са захтевима из техничке спецификације.

Добра из предмета јавне набавке морају у погледу квалитета задовољавати важеће стандарде.

3.3 НАЧИН СПРОВОЂЕЊА КОНТРОЛЕ И ОБЕЗБЕЂИВАЊА ГАРАНЦИЈЕ КВАЛИТЕТА

Квантитативно-квалитативна примопредаја захтеваних добара врши се између представника изабраног понуђача, представника наручиоца састављањем записника о примопредаји добара.

У случају записнички утврђених недостатака у квалитету и квантитету достављених добара изабрани понуђач је дужан да исте отклони, најкасније у року од 3 дана, од дана сачињавања Записника о примопредаји добара и утврђеној рекламацији.

3.4 РОК ИЗВРШЕЊА, ДИНАМИКА И МЕСТО ИСПОРУКЕ

Рок извршења предмета набавке је по моделу уговора.

Место испоруке је седиште Наручиоца(Објект Високе пољопривредне школе струковних студија Шабац).

3.5.ТЕХНИЧКЕ КАРАКТЕРИСТИКЕ

I ПАРТИЈА : ОРМАРИ И КОМОДЕ

1.Категорија-ормари (уградни плакари)

1.1 Уградни плакар је димензија 200x230x50 см, израђен од универа , где су фронтони дезена ораха, кутије - унутрашње полице и бочне стране – корпуси у сивој боји. Перваз је тамно зелене боје. Два перваза имају димензије 7x237 см, један 200x7 см и сокло у зеленој боји 200x10 см. Ормари имају централне бравице за закључавање са два кључа. Ручице су металне правоугаоног облика – никловане. Врата су причвршћена металним шаркама. Плакар стоји на ногицама које су скривене соклом. Дубина ормара је 50 см. Ормар има четворо врата по два у сусрет, 1 врата- гардеробни део (са леве стране). Унутрашњост ормара описана је скицом.

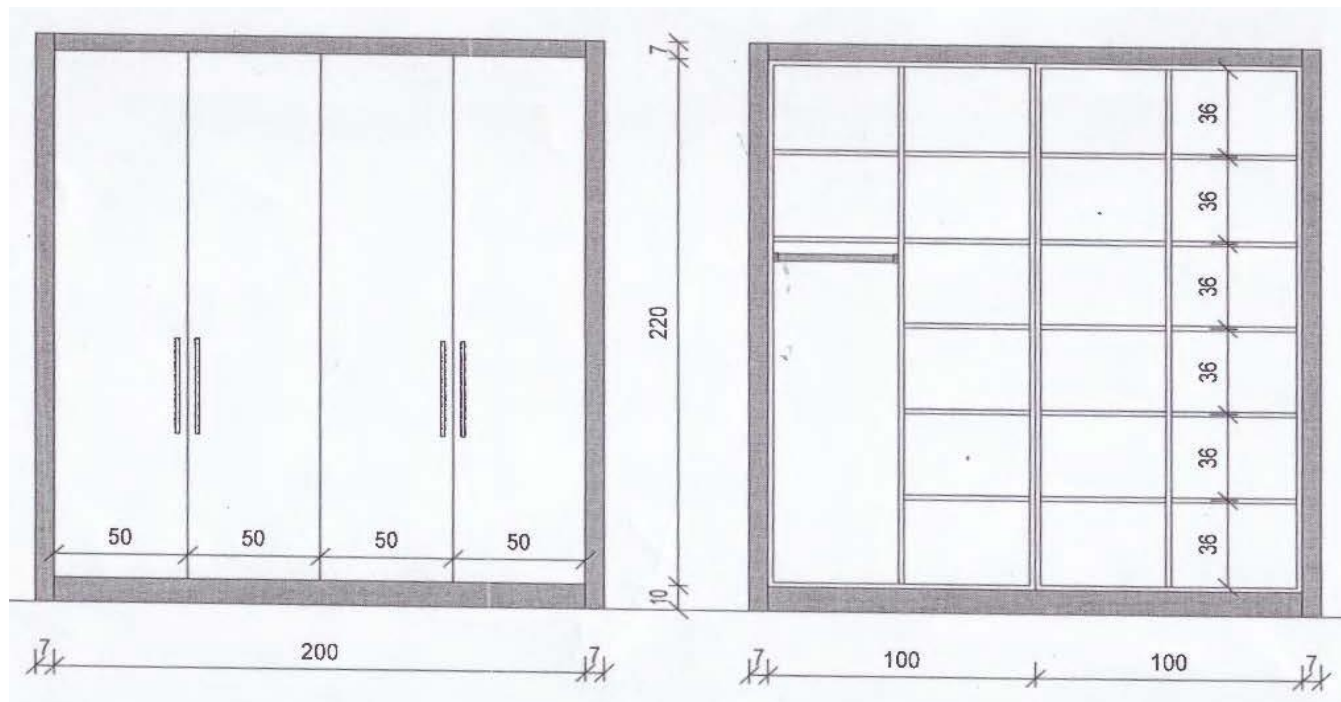

1.2 Уградни плакар је димензија 200x230x50 cm, израђен од универа, где су фронтони дезена ораха, кутије - унутрашње полице и бочне стране – корпуси у сивој боји. Перваз је тамно зелене боје. Два перваза имају димензије 7x237 cm, један 200x7 cm и сокло у зеленој боји 200x10 cm. Ормари имају централне бравице за закључавање са два кључа. Ручице су металне правоугаоног облика – никловане. Врата су причвршћена металним шаркама. Плакар стоји на ногицама које су скривене соклом. Дубина ормара је 50 cm. Ормар има четворо врата по два у сусрет, 1 врата –гардеровни део(са десне стране). Унутрашњост ормара описана је скицом.

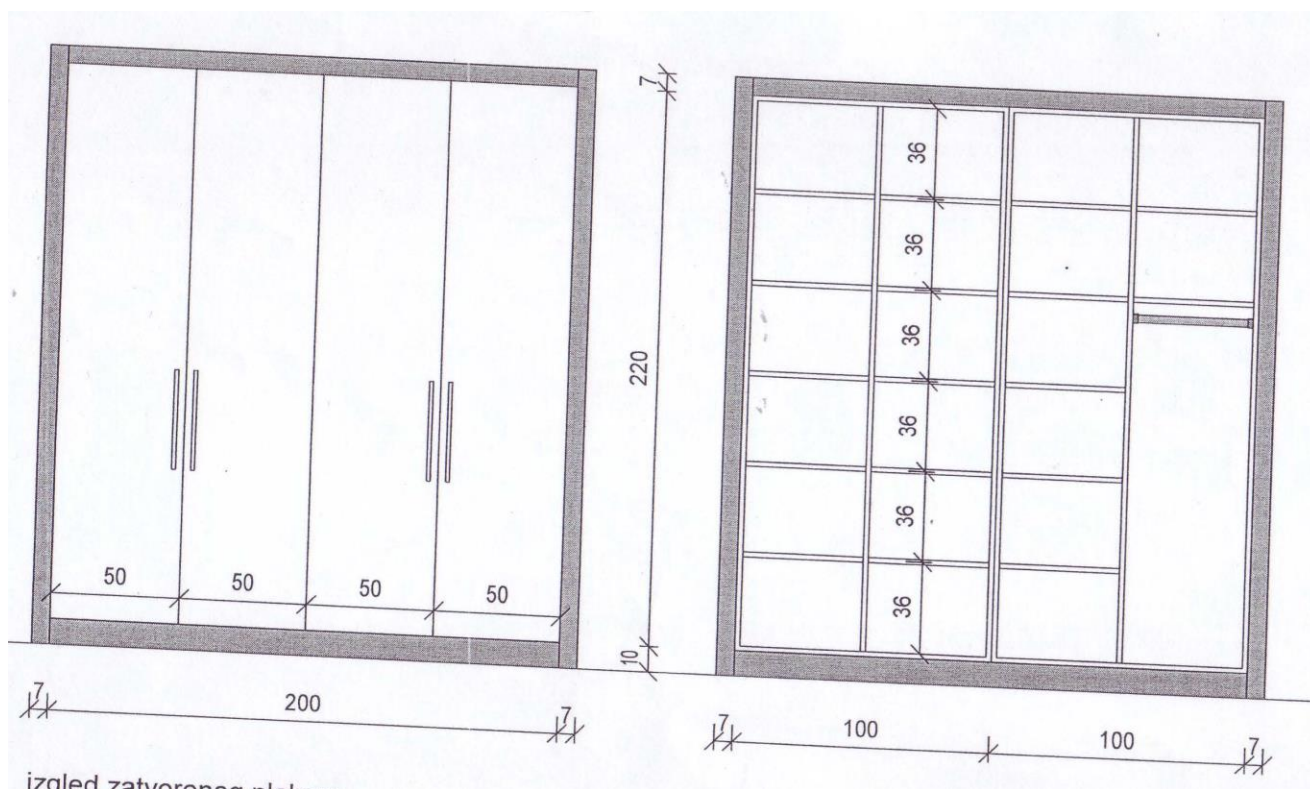

1.3 Уградни плакар је димензија 300x230x50 cm, израђен од универа, где су фронтони дезена ораха, кутије - унутрашње полице и бочне стране – корпуси у сивој боји. Перваз је тамно зелене боје. Два перваза имају димензије 7x237 cm, један 300x7 cm и сокло у зеленој боји 300x10 cm. Ормари имају централне бравице за закључавање са два кључа. Ручице су металне правоугаоног облика – никловане. Врата су причвршћена металним шаркама. Плакар стоји на ногицама које су скривене соклом. Дубина ормара је 50 cm. Ормар има шесторо врата по два у сустрет. Унутрашњост ормара описана је скицом.

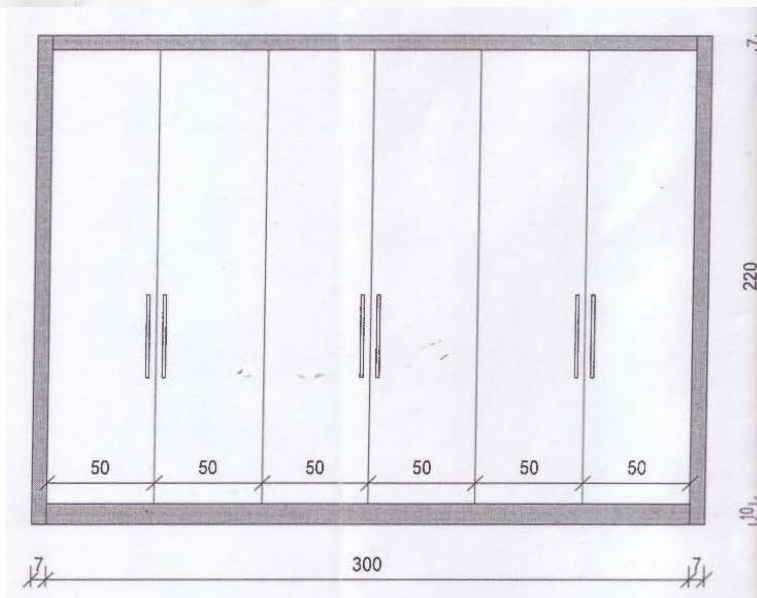
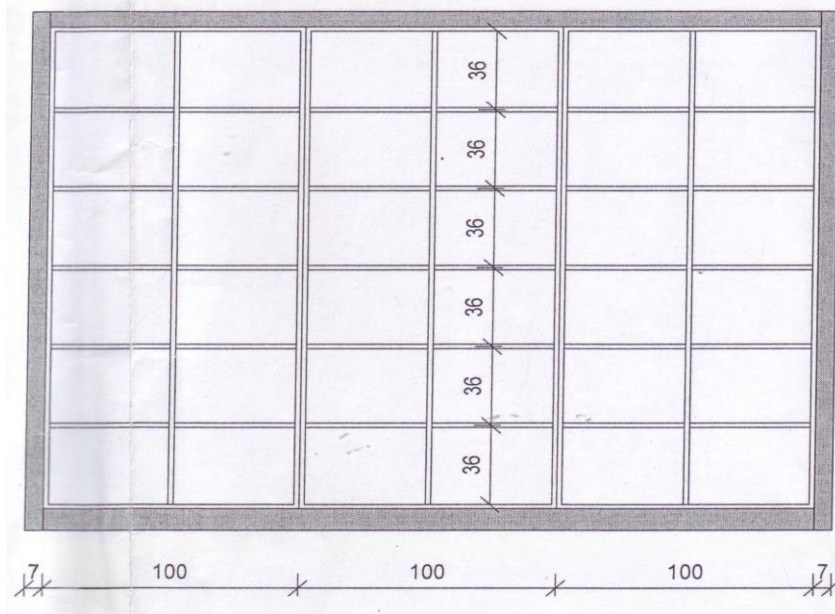

1.4 Уградни плакар је димензија 400x230x50 см, израђен од универа, где су фронтони дезена ораха, кутије - унутрашње полице и бочне стране – корпуси у сивој боји. Перваз је тамно зелене боје. Два перваза имају димензије 7x237 см, један 400x7 см и сокло у зеленој боји 400x10 см. Ормари имају централне бравице за закључавање са два кључа. Ручице су металне правоугаоног облика – никловане. Врата су причвршћена металним шаркама. Плакар стоји на ногицама које су скривене соклом. Дубина ормара је 50 см. Ормар има осморо врата по два у сусрет. Унутрашњост ормара описана је скицом.

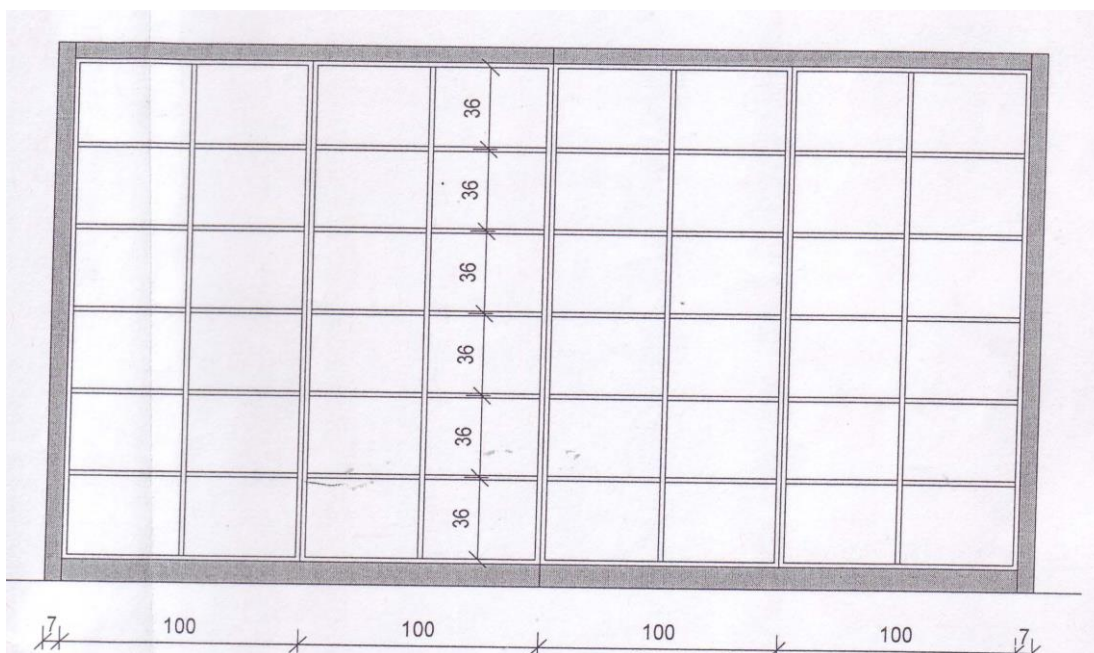
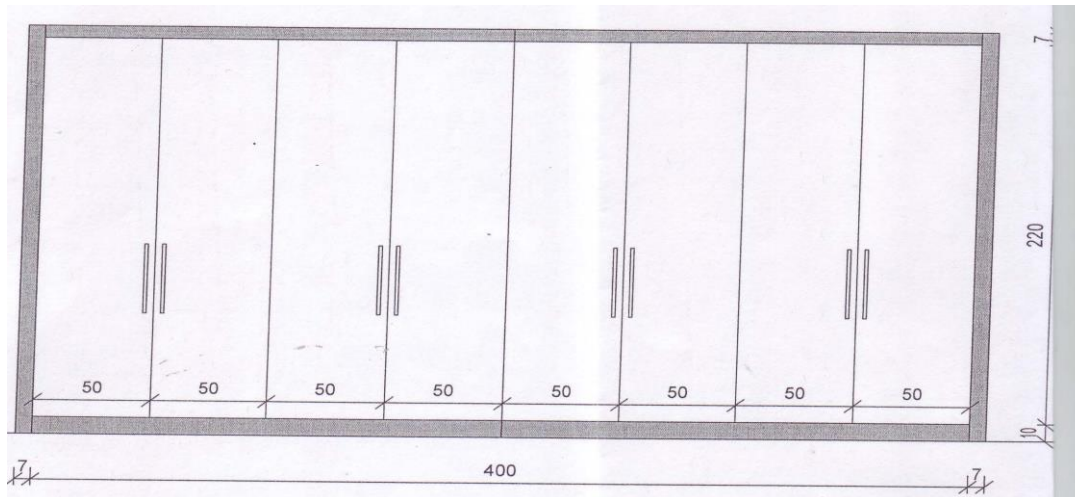

1.5 Уградни плакар је димензија 80x230x50 cm, израђен од универа, где су фронтони дезена ораха, кутије - унутрашње полице и бочне стране – корпуси у сивој боји. Перваз је тамно зелене боје. Два перваза имају димензије 7x237 cm, један 80x7 cm и сокло у зеленој боји 80x10 cm. Ормар има централне бравице за закључавање са два кључа. Ручице су металне правоугаоног облика – никловане. Врата су причвршћена металним шаркама. Плакар стоји на ногицама које су скривене соклом. Дубина ормара је 50 cm. Ормар има доја врата, два у сусрет. Унутрашњост ормара описана је скицом.

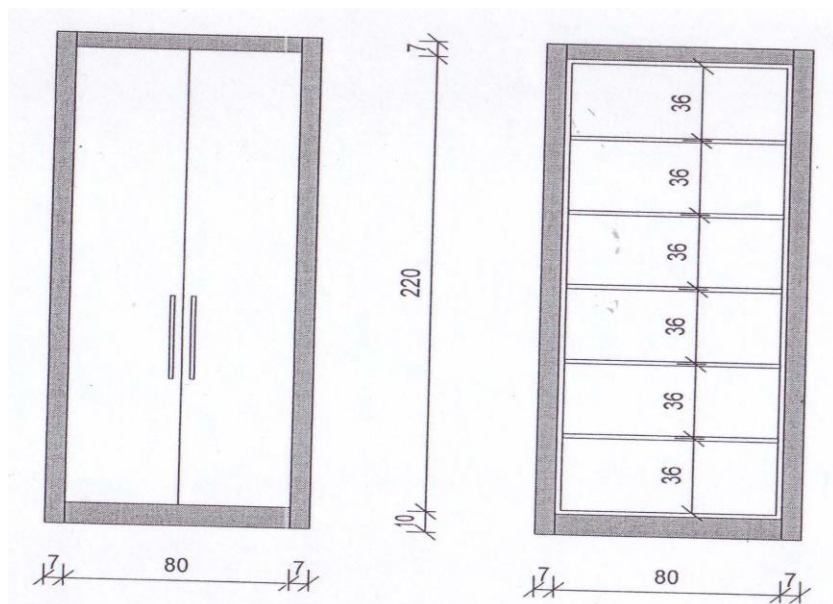

1.6 Уградни плакар је димензија 320x330x50 cm, израђен од универа, где су фронтони дезена ораха, кутије - унутрашње полице и бочне стране – корпуси у сивој боји. Перваз је тамно зелене боје. Два перваза имају димензије 7x337 cm, један 320x7 cm и сокло у зеленој боји 320x10 cm. Ормари имају централне бравице за закључавање са два кључа. Ручице су металне правоугаоног облика – никловане. Врата су причвршћена металним шаркама. Плакар стоји на ногицама које су скривене соклом. Дубина ормара је 50 cm. Ормар има шест врата по два у сусрет у висини од 220 cm и шест врата у висини од 100 cm изнад горе наведених врата. Унутрашњост ормара описана је скицом.

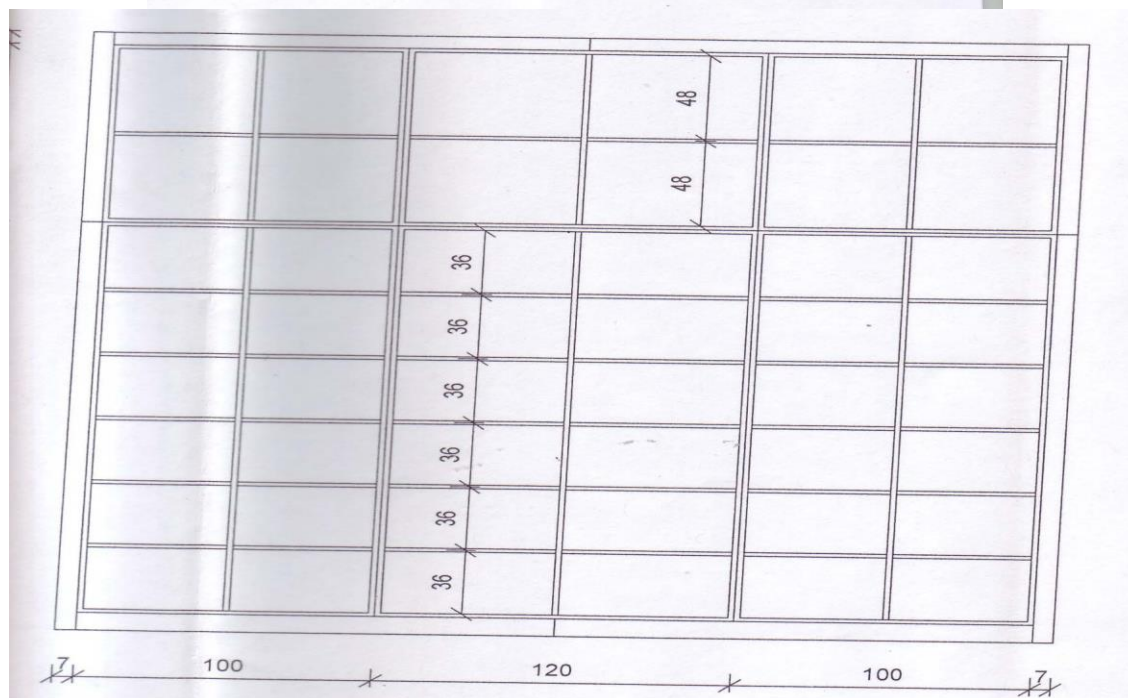
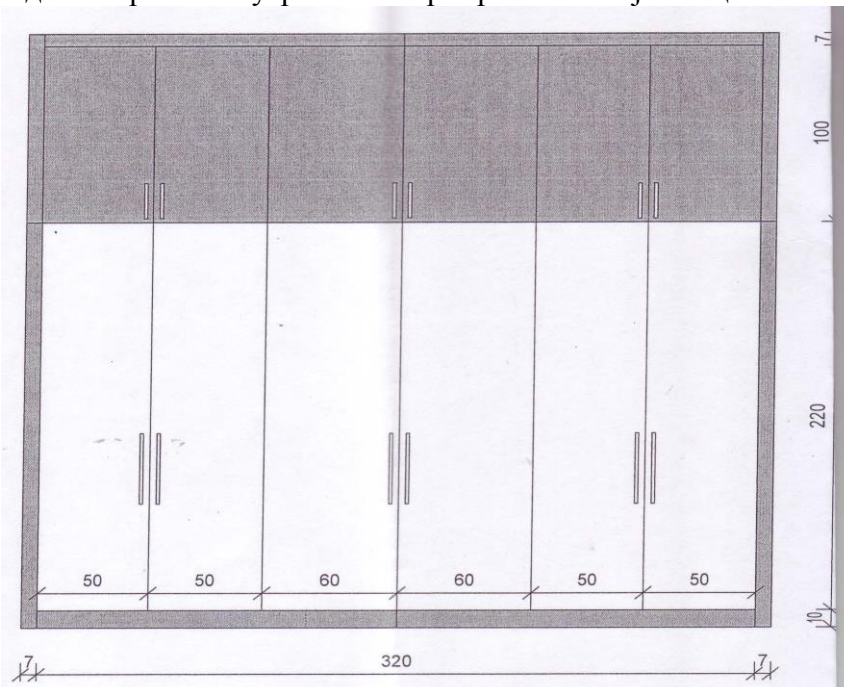

1.7 Уградни плакар је димензија 574x230x50 см, израђен од универа, где су фронтони дезена ораха, кутије - унутрашње полице и бочне стране – корпуси у сивој боји. Перваз је тамно зелене боје. Два перваза имају димензије 7x237см, један 574x7 см и сокло у зеленој боји 574x10 см. Ормари имају централне бравице за закључавање са два кључа. Ручице су металне правоугаоног облика – никловане. Врата су причвршћена металним шаркама. Плакар стоји на ногицама које су скривене соклом. Дубина ормара је 50 см. Плакар има једанесторо врата. Распоред врата дат је скицом као и унутрашњост плакара.

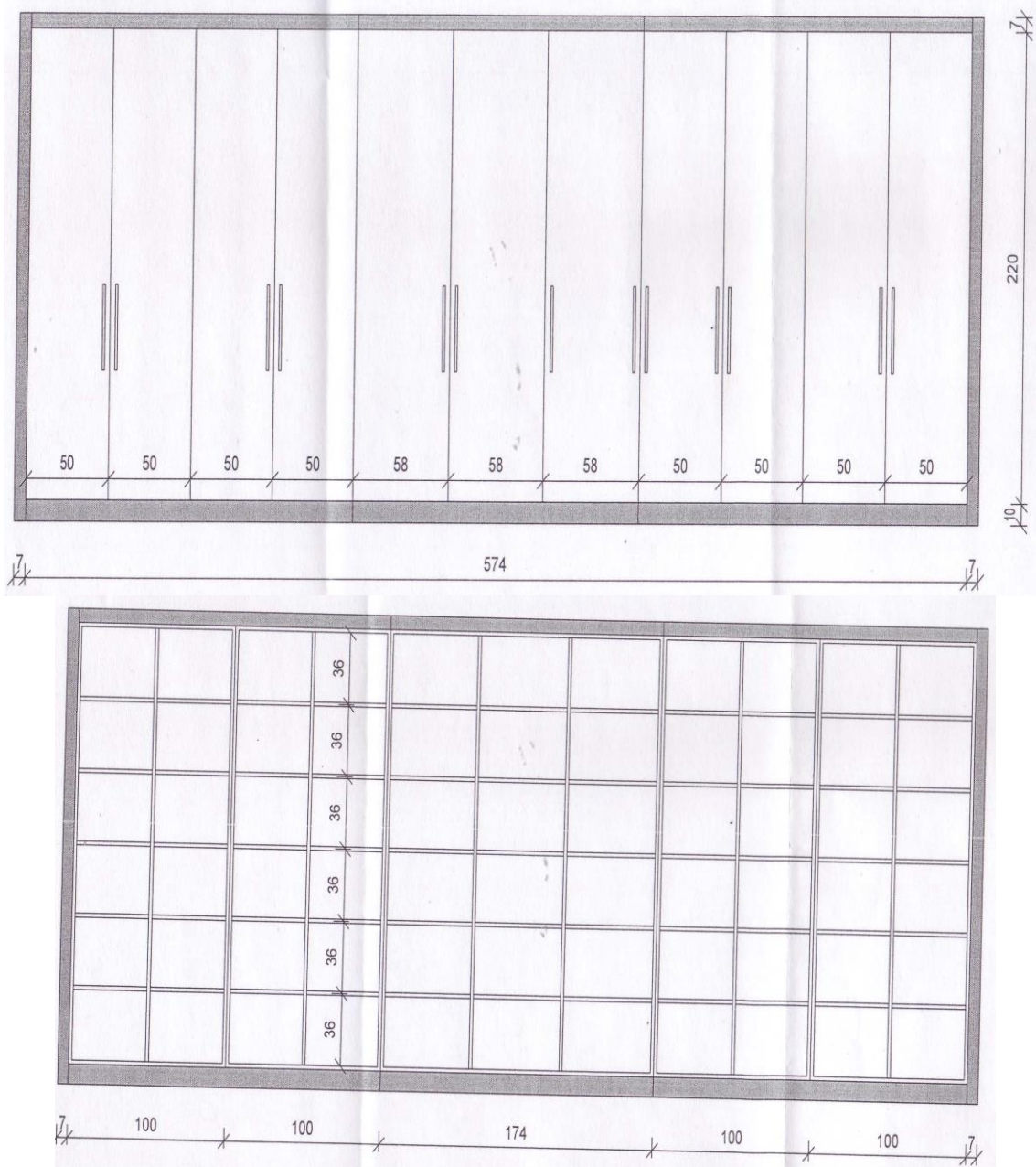

2. Категорија – комодe

2.1 Комода је израђена од универа тамно зелене боје и и дезена ораха, док је унутрашњост сиве боје димензија и изгледа као на приложеној скици. Фиоке да се закључавају.

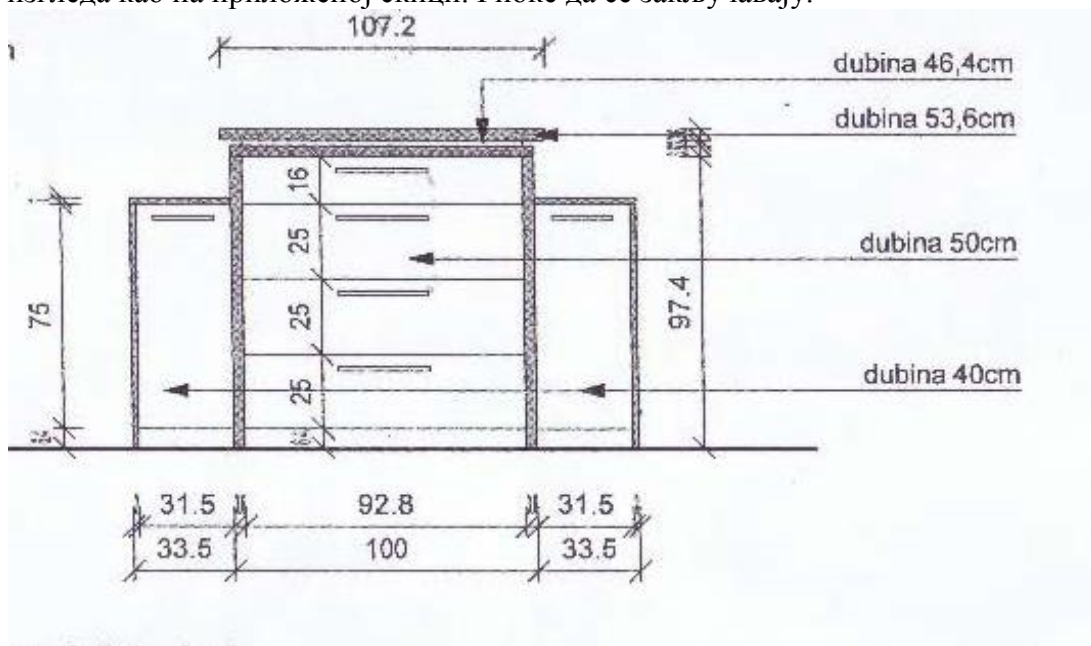

2.2 Комода је израђена од универа тамно зелене боје и и дезена ораха, док је унутрашњост сиве боје димензија и изгледа као на приложеној скици. Фиоке да се закључавају.

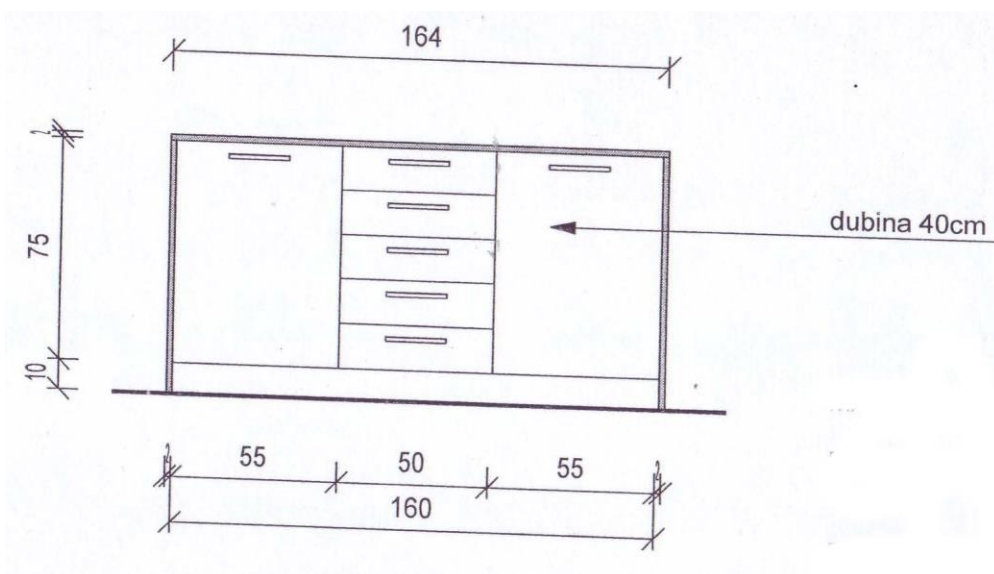

НАПОМЕНА: Осенчени део на свим скицама означава дезен ораха, а светао односно бели означава тамно зелену боју. У скици испод дат је приказ клизача, шарки, ручки и ногица за плакаре.

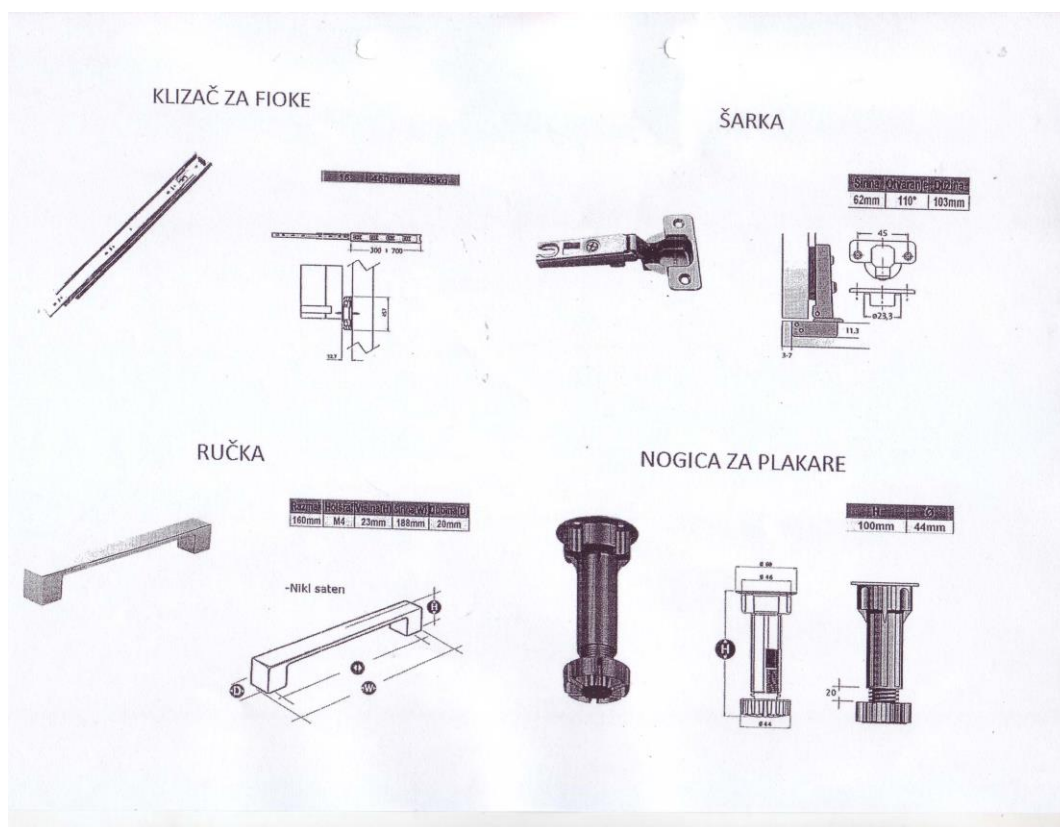

II ПАРТИЈА : СТОЛОВИ И ПЛОЧЕ ЗА СТОЛОВЕ

1. Категорија – столови

1.1 Детаљан опис стола дат је на скици. Ради се од универа комбинација тамо зелене и дезена ораха. Фиоке се закључавају.

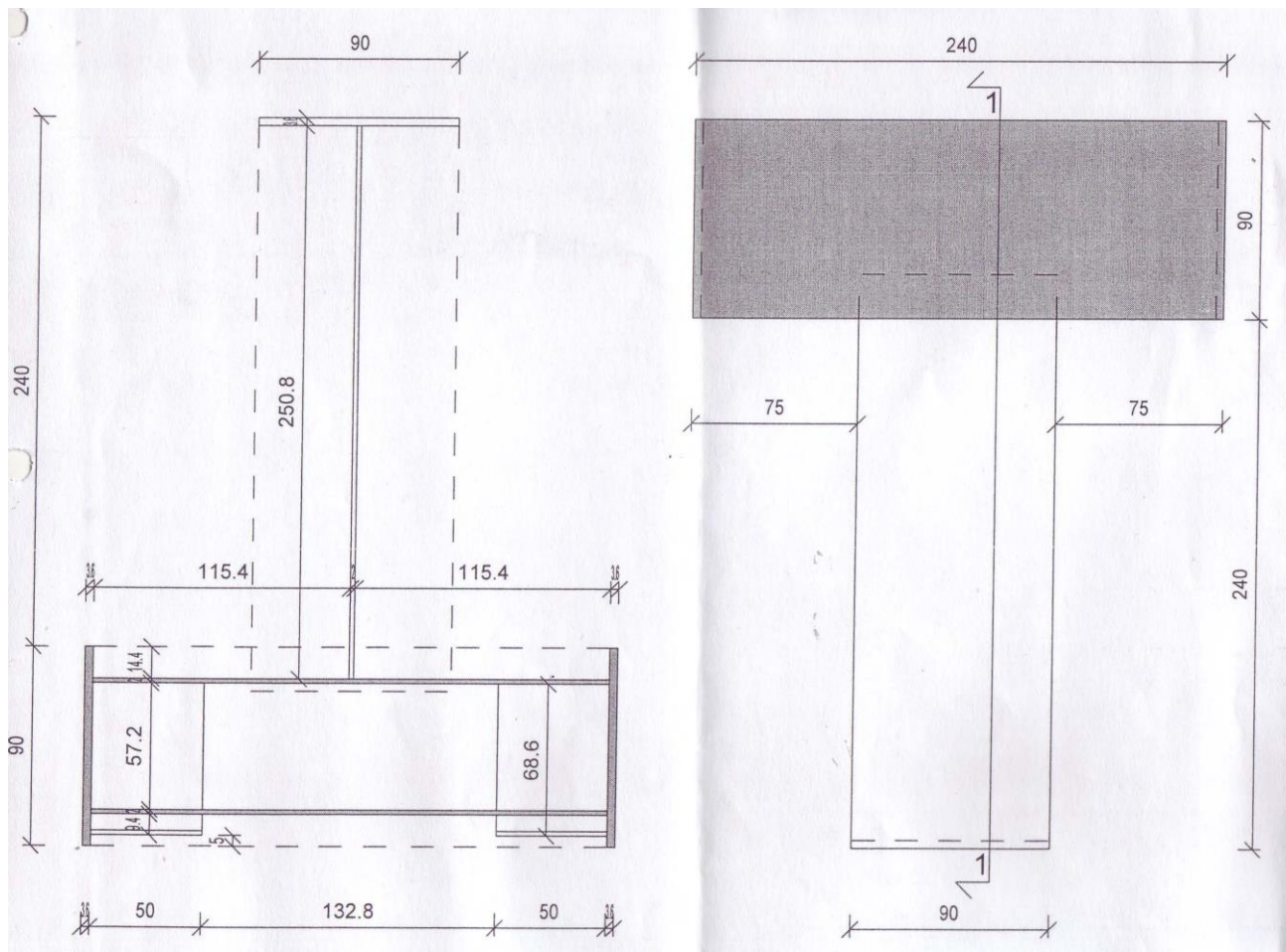
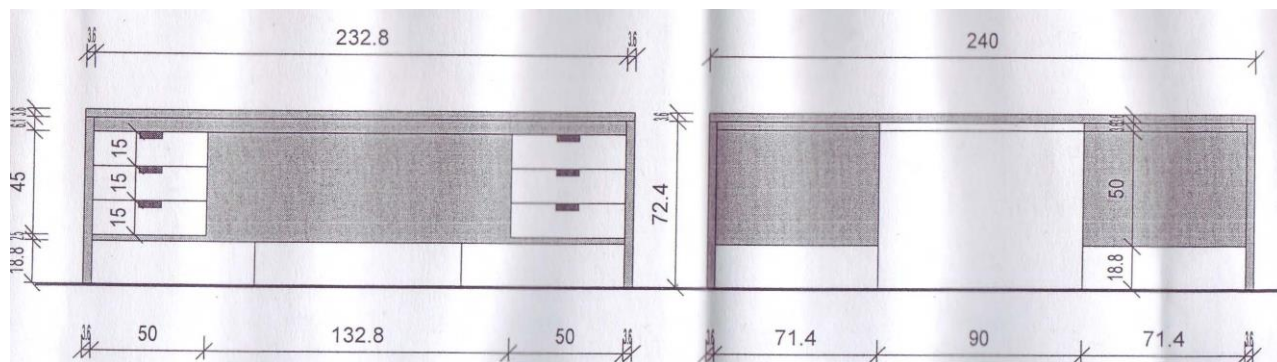

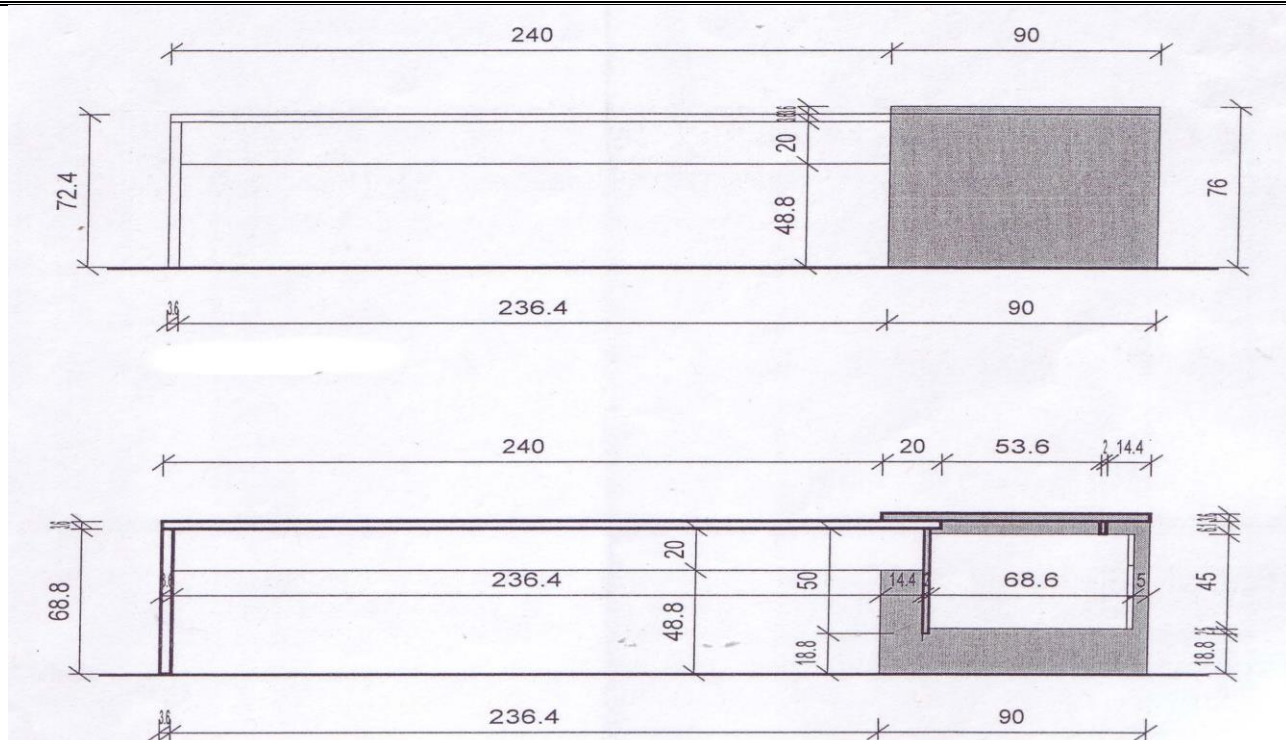

1.2 Радни сто димензија 150x80. Израда од универа . Комбинација зелене боје и дезена ораха. Сто има четири фиоке које се закључавају. Детаљнији опис приказан је на скици.

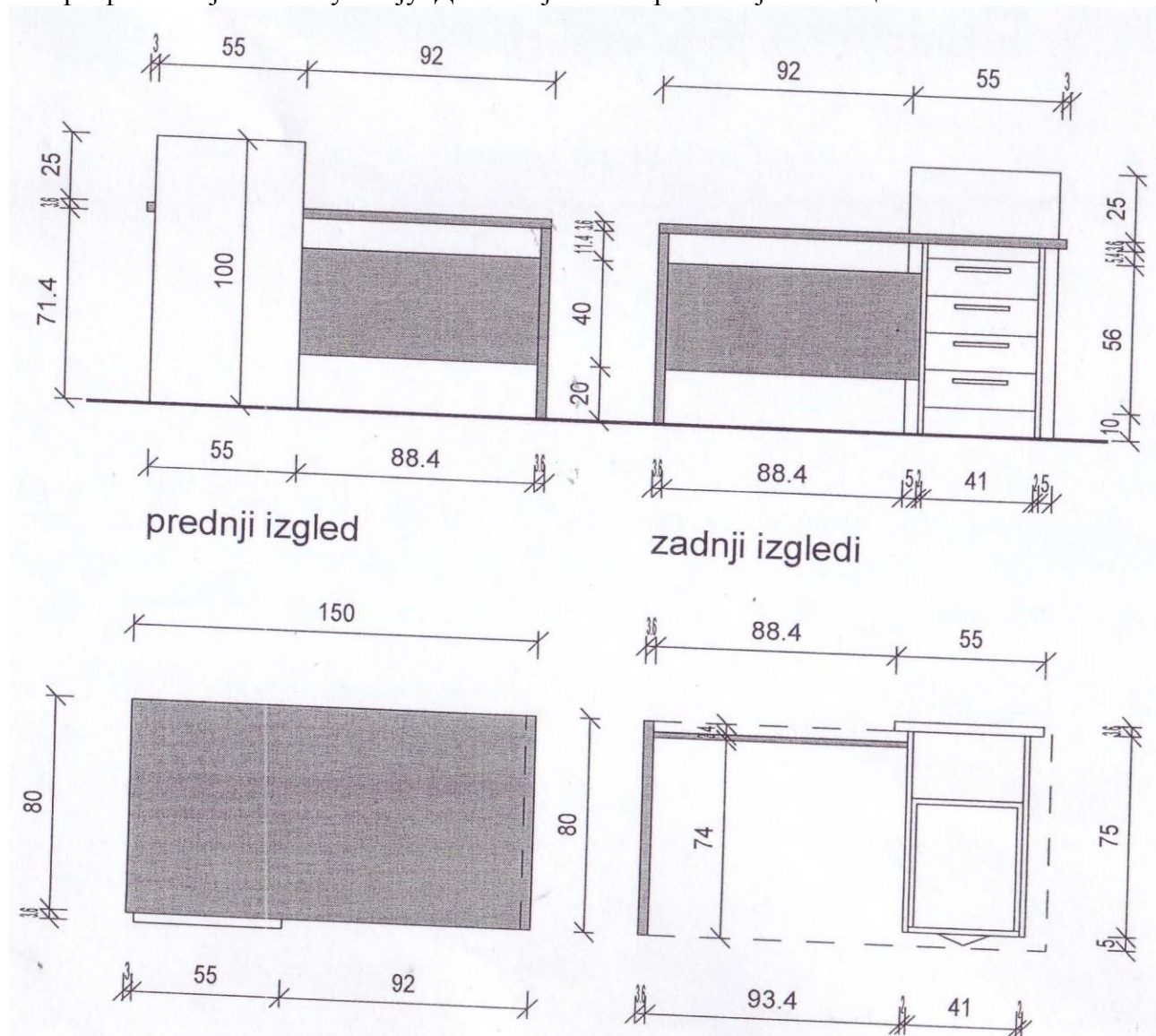

1.3 Радни сто димензија 150x70. Израда од универа . Комбинација зелене боје и дезена ораха. Сто има четири фиоке које се закључавају. Детаљнији опис приказан је на скици.

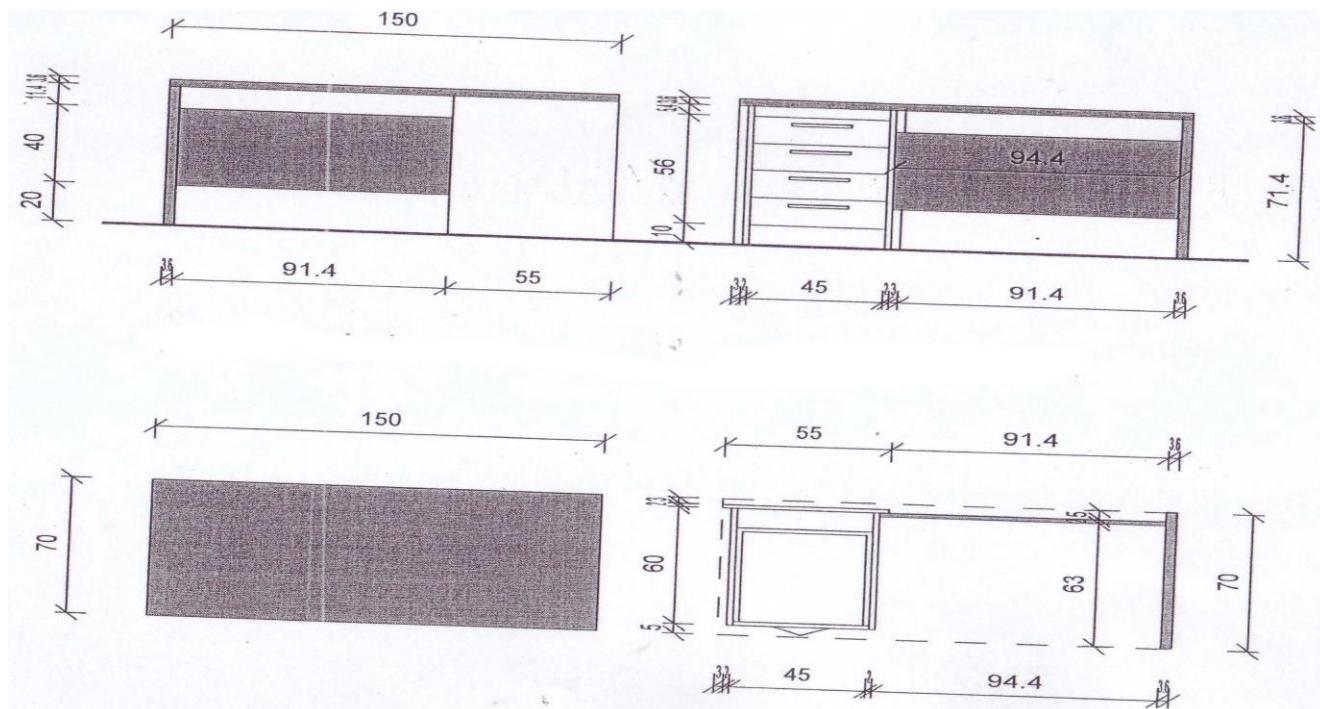

1.4 Радни сто димензија 170x70. Израда од универа . Комбинација зелене боје и дезена ораха. Сто има четири фиоке које се закључавају. Детаљнији опис приказан је на скици.

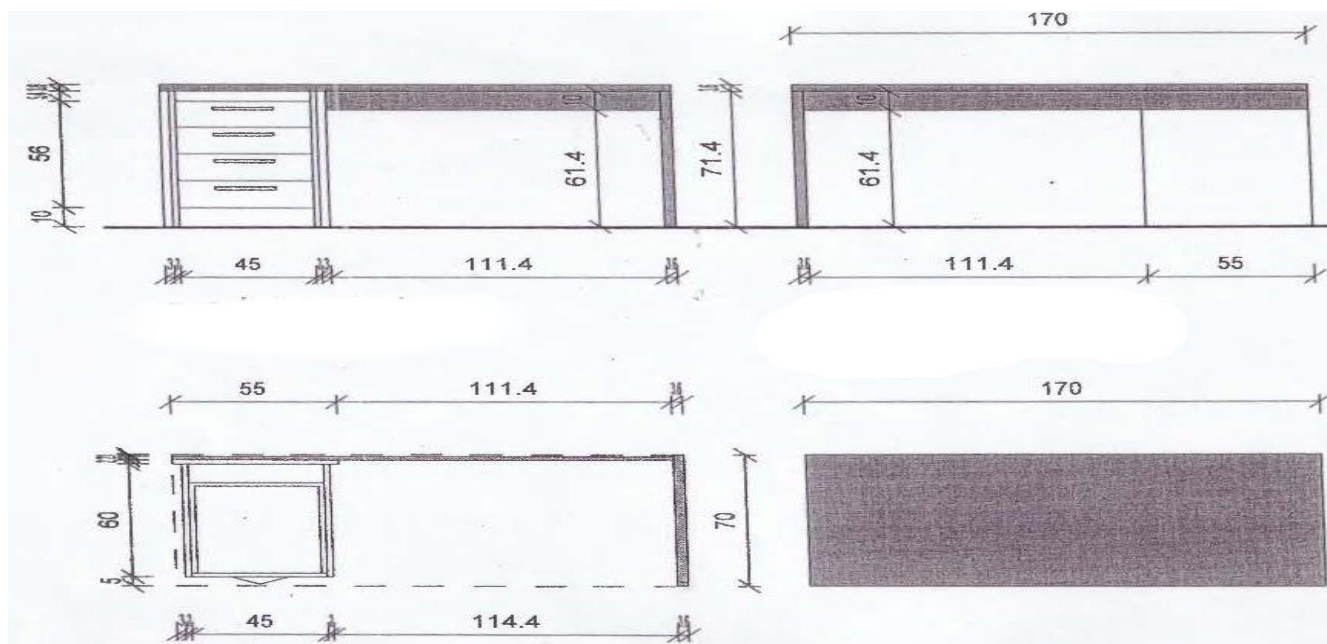

1.5 Радни сто (за компјутер) димензија 150x50. Израда од универа . Комбинација зелене боје и дезена ораха. Сто има четири фиоке које се закључавају. Детаљнији опис приказан је на скици.

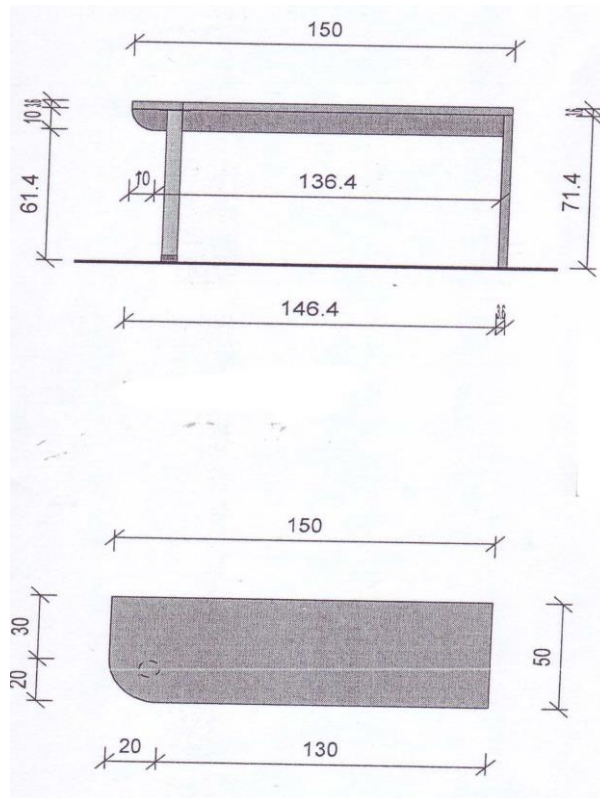

2. Категорија – плоче за столове

2.1 Плоча за сто димензија 230x100. Израда од универа дезена ораха.

2.2 Плоча за сто димензија 200x100. Израда од универа дезена ораха.

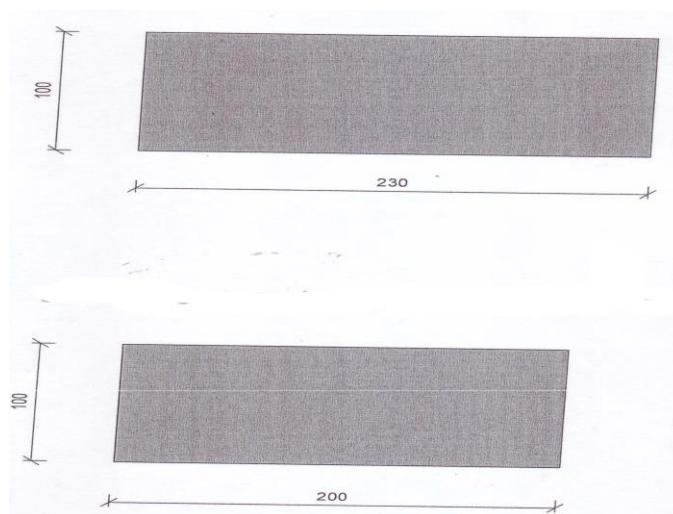

НАПОМЕНА: Осенчени део на свим скицама означава дезен ораха, а светао односно бели означава тамно зелену боју. У скици испод дат је приказ клизача, шарки, ручки и ногица за плакаре

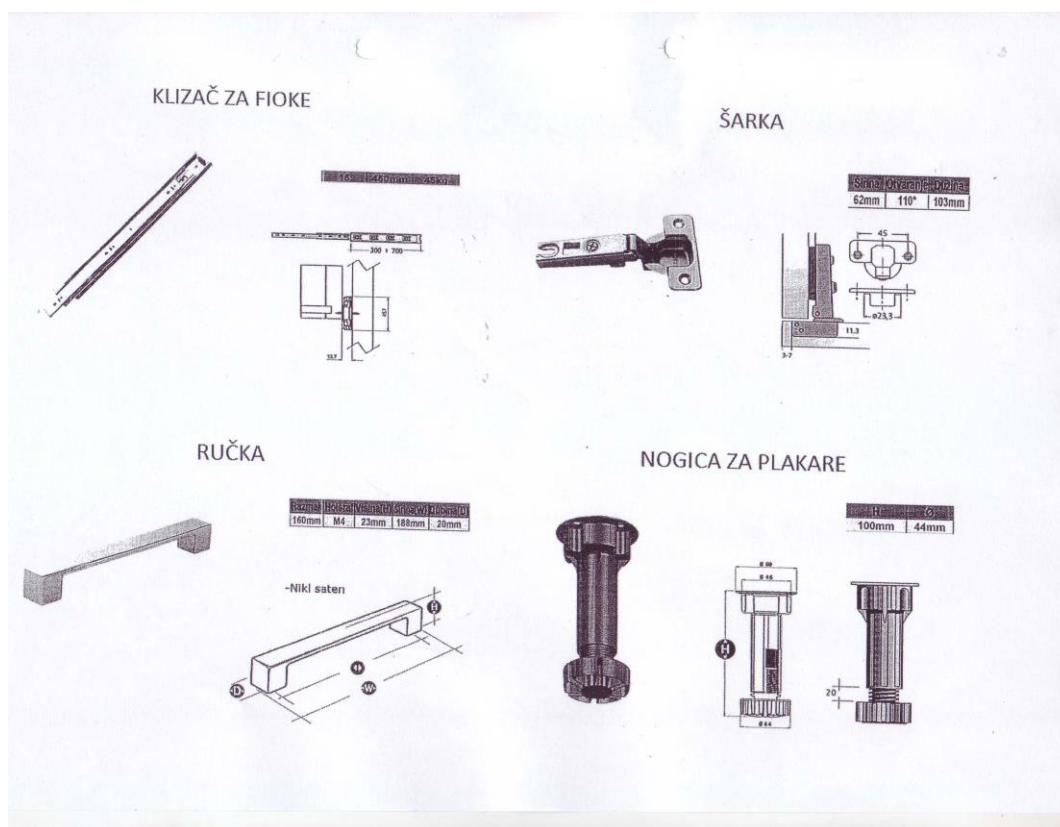

III ПАРТИЈА : КОЖНЕ СТОЛИЦЕ

„Канцелариска фотеља“ је црне боје, обложена еко кожом. Високи наслон обложен сунђером 9 cm и оложен еко кожом Седиште је од сунђера дебљине 9 cm обложено еко кожом. Руконаслони су металне констукције обложени снђером и еко кожом. Постоље је металне констукције у облику звезде са тачкићима покретно у свим правцима са металним механизмом за подизање. Димензије кожне столице су 640x690x1130x1230 mm.

IV ПАРТИЈА : ТАПАЦИРАНЕ СТОЛИЦЕ

„Конференциска фотеља“ је црне боје, обложена еко кожом. Високи наслон обложен сунђером 9 cm и оложен еко кожом Седиште је од сунђера дебљине 9 cm обложено еко кожом. Руконаслони су металне констукције обложени снђером и еко кожом. Постоље је металне констукције у облику санки без механизма за подизање. Димензије тапациране столице су 590x680x960 mm.

V ПАРТИЈА : ШКОЛСКИ СТОЛОВИ И СТОЛИЦЕ

1. Школски сто-двосед

Плоча за школску клупу двосед је димензија 130x50 cm од универа 18 mm кант АБС. Констукција је метална четвртаста цев .

2. Столица:

Констукција школске столице је метална $\Phi 20$ cm црне боје. Седиште столице анатомски је обликовано и лакирано димензија 39x39 cm, дебљине 8 mm. Наслон столице је анатомски обликован и лакиран димензија 39x19 cm дебљине 8 mm. Висина столице је 45 cm.

VI ПАРТИЈА : КАТЕДРЕ

1. Сто је димензија 120x75x75 cm израђен од универа дезана букве фалко 438 дебљине 25 mm.

Комплетно искантована иверица траком АБС дебљине 2 mm. Предње заобљење је 5x5 cm.

Могућност спајања два или више столова.

2. Говорница је димензија 45x55x130 cm (две плоче са стране 55x120x2,5 cm) израђена од универа дезана буква фалко 438, дебљине 25 mm. Комплетно искантована иверица траком АБС дебљине 2 mm. Предње заобљење је 5x5 cm. Предња страна плоча димензија 40x120 cm дебљине 25mm.

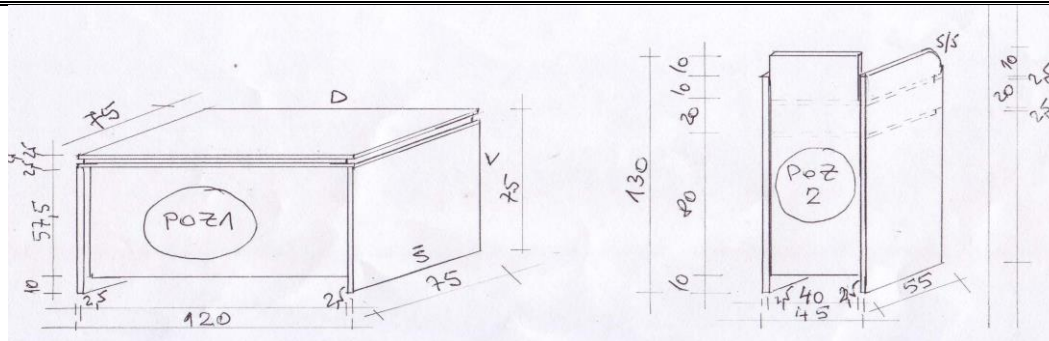

VII ПАРТИЈА : КОМПЈУТЕРСКИ СТОЛОВИ – ДУПЛИ

Компјутерски радни сто за два рачунара од универа у дезену букве. Димензија радне плоче је 156x50 cm и дебљине 3,6 cm. Са спољних страна стола предвиђена су места за кућиште оба рачунара димензија 21x52,4 cm. Испод места за кућиште предвиђено је сокло 10,2 cm. Висина стола је 75 cm. Остале карактеристике су представљене на техничком цртежу испод.

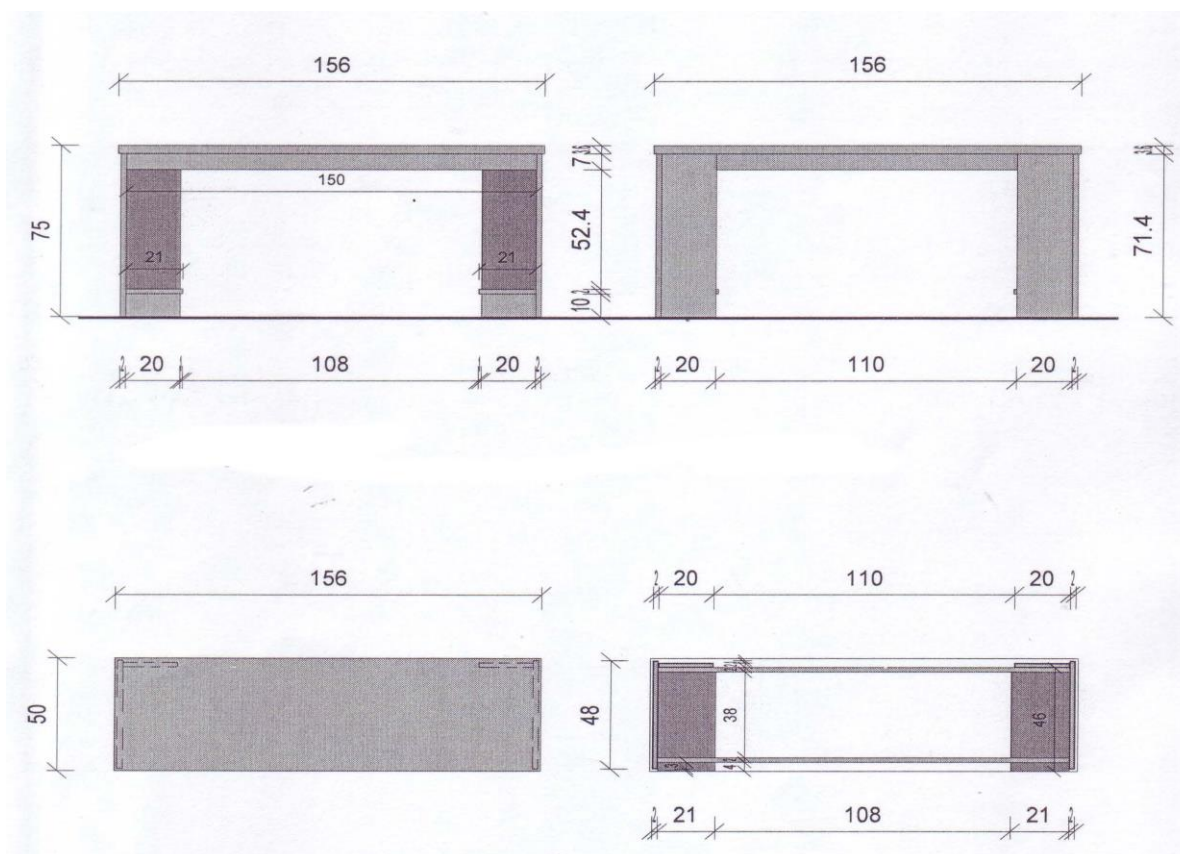

4. СПИСАК УСЛОВА ЗА УЧЕШЋЕ ИЗ ЧЛ.75. ЗЈН И УПУТСТВО КАКО СЕ ДАЈЕ ИСПОКАЗ О ИСПУЊЕНОСТ ТИХ УСЛОВА

4.1 ОБАВЕЗНИ УСЛОВИ ЗА ПОНУЂАЧА ПРОПИСАНИ ЧЛАНОМ 75 ЗЈН И ТО:

- 1) Да је понуђач регистрован код надлежног органа, односно уписан у одговарајући регистар (члан 75. став 1. тачка 1) Закона о јавним набавкама;
- 2) Да понуђач и његов законски заступник није осуђиван за неко од кривичних дела као члан организоване криминалне групе, да није осуђиван за кривична дела против привреде, кривична дела против животне средине, кривично дело примања или давања мита, кривично дело преваре (члан 75. став 1. тачка 2) Закона о јавним набавкама;
- 3) Да понуђачу није изречена мера забране обављања делатности, а која је на снази у време објављивања односно слања позива за подношење понуда (члан 75. став 1. тачка 3) Закона о јавним набавкама;
- 4) Да је понуђач измирио доспеле порезе, доприносе и друге јавне дажбине у складу са прописима РС или стране државе ако има седиште на њеној територији (члан 75. став 1. тачка 4) Закона о јавним набавкама.

Понуђач је дужан да при састављању понуде изричито наведе да је поштовао обавезе које произлазе из важећих прописа о заштити на раду, запошљавању и условима рада, заштити животне средине, као и да гарантује да је ималац права интелектуалне својине (члан 75. став 2. Закона о јавним набавкама)

ДОДАТНИ УСЛОВИ ЗА ПОНУЂАЧА ПРОПИСАНИ ЧЛАНОМ 76. ЗЈН И ТО:

У предметној набавци нису предвиђени додатни услови.

4.2 УСЛОВИ КОЈЕ МОРА ДА ИСПУНИ ПОДИЗВОЂАЧ

Подизвођач мора да испуни: обавезне услове наведене за понуђача (Поглавље 4.1, тачка од 1 до 4).

4.3 УСЛОВИ КОЈЕ МОРА ДА ИСПУНИ СВАКИ ОД ПОНУЂАЧА ИЗ ГРУПЕ ПОНУЂАЧА

Сваки од понуђача из групе понуђача мора да испуни све обавезне услове наведене у Поглављу 4.1 (тачке од 1 до 4).

4.4 УПУТСТВО КАКО СЕ ДОКАЗУЈЕ ИСПУЊЕНОСТ ТИХ УСЛОВА:

1) Испуњеност свих обавезних и додатних услова се доказује достављањем ИЗЈАВЕ ПОНУЂАЧА О ИСПУЊАВАЊУ УСЛОВА ЗА УЧЕШЋЕ У ПОСТУПКУ ЈАВНЕ НАБАВКЕ и то:

- Изјавом о испуњености услова за учешће у поступку јавне набавке, када наступа самостално или у заједничкој понуди (Поглавље 10) или
- Изјавом о испуњености услова за учешће у поступку јавне набавке, када наступа са подизвођачем (Поглавље 10.1).
- Споразум сачињен на начин одређен чланом 81.ЗЈН (УКОЛИКО НАСТУПА КАО ГРУПА ПОНУЂАЧА)

- Лице уписано у Регистар понуђача који води Агенција за привредне регистре није дужно да приликом подношења понуде, доказује испуњеност обавезних услова из члана 75 став 1. тач. 1) до 4).

Понуђач има обавезу да у својој понуди јасно наведе (Изјава дата у слободној форми) да се налази у Регистру понуђача који води Агенција за привредне регистре, уколико на тај начин жели да докаже испуњеност услова из члана 75 став 1. тач. 1) до 4).

2) Наручилац може захтевати од понуђача чија је понуда на основу извештаја комисије за јавну набавку оцењена као најповољнија, да пре доношења одлуке о додели уговора достави на увид доказе (оригинале или оверене фотокопије) прописане ЗЈН за доказивање испуњености обавезних услова. Рок за достављање је 5 (пет) дана од дана достављања захтева.

3) Понуђач чија је понуда оцењена као најповољнија није дужан да доставља на увид доказе који су јавно доступни на интернет страницама надлежних органа.

Обрасци из конкурсне документације морају бити потписани од стране овлашћеног лица. Уколико су обрасци потписани од стране лица које није уписано у регистар као лице овлашћено за заступање, потребно је доставити овлашћење за потписивање уз понуду.

Допунске напомене: Понуђач је дужан да без одлагања, писмено обавести Наручиоца о било којој промени у вези са испуњеношћу услова из поступка јавне набавке, која наступи до доношења одлуке, односно закључења уговора, односно током важења уговора и да је документује на прописани начин, са назнаком „Поступак ЈНМВ 02Д/2014. канцеларијски и школски намештај за потребе Наручиоца.

5. УПУТСТВО ПОНУЂАЧИМА КАКО ДА САЧИНЕ ПОНУДУ

Упутство понуђачима како да сачине понуду садржи податке о захтевима наручиоца у погледу садржине понуде, као и услове под којима се спроводи поступак јавне набавке.

5.1 ПОДАЦИ О ЈЕЗИКУ НА КОЈЕМ ПОНУДА МОРА ДА БУДЕ САСТАВЉЕНА

Понуда мора бити сачињена на српском језику. Сва документа у понуди морају бити на српском језику. Уколико је документ на страном језику, мора бити преведен на српски језик и оверен од стране овлашћеног судског тумача.

5.2 ПОСЕБНИ ЗАХТЕВИ НАРУЧИОЦА У ВЕЗИ СА САЧИЊАВАЊЕМ ПОНУДЕ

Понуда се саставља тако што понуђач уписује тражене податке у обрасце који су саставни део конкурсне документације.

Пожељно је да сви документи поднети у понуди буду повезани у целину и запечаћени, тако да се не могу накнадно убацивати, одстрањивати или замењивати појединачни листови, односно прилози, а да се видно не оштете листови или печат.

Понуђач је дужан да у понуди наведе да ли ће извршење јавне набавке делимично поверити подизвођачу.

Ако понуђач у понуди наведе да ће делимично извршење набавке поверити подизвођачу, дужан је да наведе назив подизвођача, а уколико уговор између наручиоца и понуђача буде закључен, тај подизвођач ће бити наведен у уговору.

Уколико понуду доставља група понуђача саставни део заједничке понуде је споразум којим се понуђачи из групе међусобно и према наручиоцу обавезују на извршење јавне набавке.

Обрасце и изјаве тражене у конкурсној документацији, односно податке који морају да буду њихов саставни део, понуђач попуњава читко, како би могла да се утврди стварна садржина понуде, а овлашћено лице понуђача их потписује и печатом оверава.

Понуда мора бити јасна и недвосмислена.

Понуђач понуду подноси непосредно или путем поште.

Уколико понуђач понуду подноси путем поште мора да обезбеди да иста буде примљена од стране наручиоца до датума и часа одређеног у позиву за подношење понуда.

Понуде се достављају у писаном облику на српском језику у затвореној коверти или кутији, затворене на начин да се приликом отварања понуде може са сигурношћу утврдити да се први пут отвара.

Понуде се достављају на адресу: Висока пољопривредна школа струковних студија, Шабац, Војводе Путника број 56, канцеларија секретара са напоменом: „Понуда за јавну набавку мале вредности – канцеларијски и школски намештај- партија бр.____, ЈНМВ 02Д/2014. Коверат или кутија са понудом на предњој страни мора имати и писани текст „ПОНУДА-НЕ ОТВАРАЈ“, а на полеђини назив, број телефона и адреса понуђача.

- Понуда се сматра благовременом ако је примљена у писарницу наручиоца, соба секретара, на адреси Војводе Путника број 56, Шабац, закључно са датумом и часом који је одређен у позиву за подношење понуда.
- Неблаговременом ће се сматрати понуда која није примљена од стране наручиоца до датума и часа који је одређен у овом позиву.
- Наручилац ће, по окончању поступка јавног отварања понуда, вратити понуђачима, неотворене, све неблаговремено поднете понуде, са знаком да су поднете неблаговремено.

Понуђач може да поднесе само једну понуду за наведену партију, а ако конкурише на све партије посебно подноси понуду за сваку од партија.

- 1) Понуда мора да садржи све доказе наведене у Поглављу 4.4. Упутство како се доказује испуњеност обавезних и додатних услова и обрасце из конкурсне документације. Све изјаве, обрасци и прилози који су саставни део понуде морају бити попуњени, потписани и оверени печатом.
- 2) **Уколико понуђач наступа самостално или са групом понуђача**, у том случају, понуђач, односно овлашћени представник групе понуђача попуњава, потписује и оверава печатом следеће обрасце:

Ред.бр.	Назив обрасца	Поглавље
1.	Образац понуде, са прилозима	(Поглавље 6)
2.	Модел уговора	(Поглавље 7)
3.	Образац изјаве о трошковима припреме понуде (напомена: ова изјава није обавезна)	(Поглавље 8)

Понуђач који наступа самостално и сваки понуђач из групе понуђача укључујући и овлашћеног представника групе понуђача, попуњава, потписује и печатом оверава:

Ред.бр.	Назив обрасца	Поглавље
1.	Образац изјаве о независној понуди	(Поглавље 9)

2.	Образац изјаве оиспуњености услова за учешће у поступку јавне набавке када понуђач наступа самостално или у заједничкој понуди	(Поглавље 10)
3.	Образац изјаве сходно члану 75. став 2 ЗЈН	(Поглавље 11)

Овлашћени представник Групе понуђача је понуђач који је у споразуму из члана 81.ЗЈН, којим се понуђачи из групе међусобно и према наручиоцу обавезују на извршење јавне набавке, одређен као носилац посла, односно као члан групе понуђача који ће поднети понуду и који ће заступати групу понуђача пред наручиоцем.

- 3) **Уколико понуђач наступа са подизвођачем**, понуђач попуњава, потписује и оверава печатом следеће образце:

Ред.бр.	Назив обрасца	Поглавље
1.	Образац понуде, са прилозима	(Поглавље 6)
2.	Модел уговора	(Поглавље 7)
3.	Образац изјаве о трошковима понуде (напомена: ова изјава није обавезна)	(Поглавље 8)
4.	Образац изјаве о независној понуди,	(Поглавље 9)
5.	Образац изјаве сходно члану 75. став 2 ЗЈН	(Поглавље 11 и Поглавље 11.1)

Понуђач и подизвођач (сваки посебно) достављају попуњене, потписане и оверене образце:

Ред.бр.	Назив обрасца	Поглавље
1.	Образац изјаве о испуњености услова за учешће у поступку јавне набавке када понуђач наступа са подизвођачем	(Поглавље 10) (Поглавље 10.1)

- 4) **Начин преузимања конкурсне документације**, односно интернет адреса где је конкурсна документација доступна:

- Портал јавних набавки, portal.ujn.gov.rs;
- Интернет страница наручиоца (www.vpssa.edu.rs);
- Непосредно преузимањем на адреси Висока пољопривредна школа струковних студија Шабац, Војводе Путника број 56, канцеларија секретара од 8-14 часова.

- 5) **Место, време и начин отварања понуда**: Отварање понуда је јавно и одржаће се одмах након истека рока за подношење понуда. Рок за подношење понуда је 25 јули 2014. године до 10.30 часова на адреси Шабац, Војводе Путника 56, канцеларија секретара, отварање ће се извршити у 11.00 часова у присуству чланова Комисије за предметну јавну набавку.

- 6) **Услови под којима представници понуђача могу учествовати у поступку отварања понуда**: У поступку отварања понуда могу учествовати опуномоћени представници понуђача. Пре почетка поступка јавног отварања понуда, представници понуђача који ће присуствовати поступку отварања понуда дужни су да наручиоцу предају писмена пуномоћја, на основу којих ће доказати да поседују овлашћење за учешће у поступку јавног отварања понуде.

- 7) **Рок за доношење одлуке о додели уговора**: Одлука о додели уговора биће донета у року од 10 дана од дана јавног отварања понуда.

8) Контакт e-mail: vpssa@ptt.rs.

9) Контакт особа Драгица Живковић, тел 015/344-988

5.3 ПАРТИЈЕ

Предметна јавна набавка је обликована у седам партија: 1. Ормари и комодe, 2. Канцеларијски столови и плоче за столове, 3. Кожне столице, 4. Тапациране столице, 5. Школски столови и столице, 6. Катедре и 7. Компјутерски столови- дупли

5.4 ПОНУДЕ СА ВАРИЈАНТАМА

Понуде са варијантама нису дозвољене.

5.5 НАЧИН ИЗМЕНЕ, ДОПУНЕ И ОПОЗИВА ПОНУДЕ

У складу са чланом 87. став 6. ЗЈН понуђач може у року за подношење понуде да измени, допуни или опозове своју понуду. Измена, допуна или повлачење понуде је пуноважно ако је Наручилац примио измену, допуну или опозив понуде пре истека рока за подношење понуда.

Измена, допуна или повлачење понуде се врши на начин одређен за подношење понуде.

Понуда се не може изменити, допунити или опозвати по истеку рока за подношење понуда.

5.6 УЧЕСТВОВАЊЕ У ЗАЈЕДНИЧКОЈ ПОНУДИ ИЛИ КАО ПОДИЗВОЂАЧ

Понуђач који је самостално поднео понуду не може истовремено да учествује у заједничкој понуди или као подизвођач, нити да учествује у више заједничких понуда.

5.7 ИСПУЊЕНОСТ УСЛОВА ОД СТРАНЕ ПОДИЗВОЂАЧА

Понуђач је дужан да, уколико намерава да извођење набавке повери подизвођачу, у понуди наведе да ли ће извршење набавке делимично поверити подизвођачу, назив подизвођача, проценат укупне вредности набавке који ће поверити подизвођачу, а који не може бити већи од 50%, као и део предмета набавке који ће извршити преко подизвођача.

Уколико уговор између наручиоца и понуђача буде закључен, тај подизвођач ће бити наведен у уговору. Понуђач у потпуности одговара наручиоцу за извршење уговорене набавке, без обзира на број подизвођача.

Понуђач може ангажовати као подизвођача лице које није навео у понуди, ако је на страни подизвођача након подношења понуде настала трајнија неспособност плаћања ако то лице испуњава све услове одређене за подизвођача и уколико добије претходну сагласност наручиоца.

Наручилац може на захтев подизвођача и где природа предмета набавке то дозвољава пренети доспела потраживања директно подизвођачу, за део набавке која се извршава.

Понуђач који наступа са подизвођачем мора самостално да испуни обавезне услове из члана 75. став 1. тачка од 1) до 4) ЗЈН, а подизвођач мора самостално да испуни обавезне услове из члана 75. став 1. тачка од 1) до 4) ЗЈН.

Као доказ за испуњење ових услова понуђач доставља попуњену, потписану и оверену Изјаву о испуњености услова за учешће у поступку јавне набавке када понуђач наступа са подизвођачем (Поглавље 10.1).

5.8 ИСПУЊЕНОСТ УСЛОВА У ЗАЈЕДНИЧКОЈ ПОНУДИ

Понуду може поднети ГРУПА ПОНУЂАЧА.

Саставни део заједничке понуде је споразум којим се понуђачи из групе међусобно и према наручиоцу обавезују на извршење јавне набавке.

Овај споразум обавезно садржи податке наведене у члану 81. став 4.ЗЈН, и то податке о:

- члану групе који ће бити носилац посла, односно који ће поднети понуду и који ће заступати групу понуђача пред наручиоцем;
- понуђачу који ће у име групе понуђача потписати уговор;
- понуђачу који ће у име групе понуђача дати средство обезбеђења;
- понуђачу који ће издати рачун;
- рачуну на који ће бити извршено плаћање;
- обавезама сваког од понуђача из групе понуђача за извршење уговора.

Понуђачи из групе понуђача одговарају неограничено солидарно према наручиоцу.

Сваки понуђач из групе понуђача мора да испуни обавезне услове из члана 75. став 1. тачка од 1) до 4) ЗЈН, што се доказује достављањем попуњене, потписане и оверене Изјаве о испуњености услова за учешће у поступку јавне набавке -када понуђач наступа самостално или у заједничкој понуди (Поглавље 10).

Наручилац не може од групе понуђача да захтева да се повезују у одређени правни облик како би могли да поднесу заједничку понуду.

5.9 ЗАХТЕВИ ОД ЗНАЧАЈА ЗА ПРИХВАТЉИВОСТ ПОНУДЕ

Понуђач је дужан да у обрасцу понуде наведе рок важења понуде.

Понуда мора да важи најмање 30 дана од дана отварања понуда.

У случају да понуђач наведе краћи рок важења понуде, таква понуда ће бити одбијена. У случају да понуђач непрецизно одреди рок важења понуде (нпр: око, оквирно, од-до и сл.), иста ће се сматрати неприхватљивом.

Понуђена добра морају у свим аспектима одговарати захтевима наручиоца и задатим техничким карактеристикама.

Изабрани понуђач, доставља један примерак нарученог намештаја (материјала), којим се верификује квантитет и квалитет понуђених добара

Захтеви у погледу начина и услова плаћања

Плаћање ће се извршити у року од 45 дана, од испостављања фактуре.

Рок плаћања се прецизира од дана пријема наручених добара, који мора садржати и број и датум уговора.

Не може се прихватити понуђено авансно плаћање, односно понуда понуђача који понуди авансно плаћање биће одбијена као неприхватљива.

Гаранција

Понуђач је дужан да да гаранцију на испоручена добра у трајању од најмање две године.

5.10 ЦЕНА

Цене предметних добара морају бити исказане у динарима са свим трошковима, без пореза на додатну вредност.

Ако је у понуди исказана неуобичајено ниска цена, Наручилац ће поступити у складу са чл. 92.ЗЈН.

5.11 ПОДАЦИ О ОРГАНИМА КОД КОЈИХ СЕ МОГУ ДОБИТИ ПОДАЦИ У ВЕЗИ СА ИЗВРШЕЊЕМ УГОВОРА КАДА ЈЕ ПОЗИВ ОБЈАВЉЕН НА СТРАНОМ ЈЕЗИКУ

Позив у предметној јавној набавци није објављен на страном језику.

5.12 ОДРЕЂИВАЊЕ ПОВЕРЉИВОСТИ

Предметна набавка не садржи поверљиве информације које наручилац ставља на располагање.

5.13 ДОДАТНЕ ИНФОРМАЦИЈЕ И ПОЈАШЊЕЊА

Понуђач може у писаном облику на адресу Висока пољопривредна школа струковних студија Шабац, Војводе Путника број 56, Шабац, или на e-mail: vpssa@ptt.rs тражити додатне информације или појашњења у вези са припремањем понуде најкасније пет дана пре истека рока за подношење понуда, а Наручилац ће на захтеве понуђача одговорити у писаном облику у року од три дана од дана пријема захтева понуђача и истовремено ту информацију ће доставити свим другим заинтересованим лицима за која има сазнања да су примила конкурсну документацију и објавити је на Порталу јавних набавки и на својој интернет страници. На истом месту ће објавити и измене и допуне конкурсне документације.

Комуникација између понуђача и наручиоца се врши на начин описан у члану 20. ЗЈН, и то:

- путем електронске поште, факса или поште;
- ако је документ из поступка јавне набавке достављен од стране наручиоца или од стране понуђача путем електронске поште или факсом, страна која је извршила достављање дужна је да од друге стране захтева да на исти начин потврди пријем тог документа, што је друга страна дужна да то и учини када је то неопходно као доказ да је извршено достављање.

Тражење додатних информација и појашњења телефоном није дозвољено.

Напомена: Радно време писарнице, као и време када се могу писмена примити факсом или е mailом је од 8 до 14 часова.

5.14 ДОДАТНА ОБЈАШЊЕЊА, КОНТРОЛА И ДОПУШТЕНЕ ИСПРАВКЕ

Наручилац може, после отварања понуде, да у писменом облику захтева од понуђача додатна објашњења која ће помоћи при прегледу, и вредновању понуде, а може и да врши контролу (увид) код понуђача, односно његовог подизвођача (члан 93.ЗЈН).

Наручилац може уз сагласност понуђача, да изврши исправке рачунских грешака уочених приликом разматрања понуде по окончаном поступку отварања.

У случају разлике између јединичне и укупне цене, меродавна је јединична цена.

Ако се понуђач не сагласи са исправком рачунских грешака, наручилац ће такву понуду одбити као неприхватљиву.

5.15 ДОДАТНО ОБЕЗБЕЂЕЊЕ - НЕГАТИВНЕ РЕФЕРЕНЦЕ

Ако је понуђач добио негативну референцу за предмет јавне набавке који није истоврстан предмету ове јавне набавке, наручилац ће захтевати од тог понуђача у случају да буде изабран додатно обезбеђење испуњења уговорних обавеза и то:

- Банкарску гаранцију за добро извршење посла и евентуално плаћање уговорне казне у висини од 15% од вредности уговора.

Банкарска гаранција за добро извршење посла и евентуално плаћање уговорне казне мора бити безусловна и платива на први позив. Иста не може да садржи додатне услове за исплату, краће рокове од оних које одреди наручилац, мањи износ од оног који одреди наручилац или промењену месну надлежност за решавање спорова.

Изабрани понуђач подноси банкарску гаранцију истовремено са потписивањем уговора, односно најкасније у року од 7 дана од дана потписивања уговора, при чему се узима у обзир рок трајања извршења посла, а што ће бити прецизирано уговором.

Ако се за време трајања уговора промене рокови за извршење уговорне обавезе или друге околности које онемогућавају извршење уговорних обавеза, важност банкарске гаранције мора се продужити.

5.15 ЕЛЕМЕНТИ УГОВОРА О КОЈИМА ЋЕ СЕ ПРЕГОВАРАТИ И НАЧИН ПРЕГОВАРАЊА

Како је предметни поступак - поступак јавне набавке мале вредности, не постоје елементи о којима ће се преговарати.

5.16 КРИТЕРИЈУМ

Избор између достављених одговарајућих и прихватљивих понуда вршиће се применом критеријума „најниже понуђена цена“.

5.17 ДВЕ ИЛИ ВИШЕ ПОНУДА СА ЈЕДНАКИМ БРОЈЕМ ПОНДЕРА

У случају да две или више понуда, имају исту понуђену цену уговор ће бити додељен понуђачу који понуди краћи рок испоруке добара.

5.18 ПОШТОВАЊЕ ВАЖЕЋИХ ПРОПИСА (члан 75. став 2. ЗЈН)

Понуђач је у обавези да при састављању понуде наведе да је поштовао обавезе које произилазе из важећих прописа о заштити на раду, запошљавању и условима рада, заштити животне средине, као и да понуђач гарантује да је ималац права интелектуалне својине. (Образц изјаве - Поглавље 11 и 11.1)

5.19 КОРИШЋЕЊЕ ПАТЕНАТА И ПРАВА ИНТЕЛЕКТУАЛНЕ СВОЈИНЕ

Накнаду за коришћење патената, као и одговорност за повреду заштићених права интелектуалне својине трећих лица сноси понуђач.

5.20 ЗАХТЕВ ЗА ЗАШТИТУ ПРАВА

Захтев за заштиту права подноси се (насловљава) Републичкој комисији, а предаје наручиоцу. Примерак захтева за заштиту права подносилац истовремено доставља Републичкој комисији.

Захтев за заштиту права може се поднети у току целог поступка јавне набавке, против сваке радње наручиоца, осим ако овим законом није другачије одређено.

Захтев за заштиту права којим се оспорава врста поступка, садржина позива за подношење понуда или конкурсне документације сматраће се благовременим ако је примљен од стране наручиоца најкасније три дана пре истека рока за подношење понуда, без обзира на начин достављања.

После доношења одлуке о додели уговора или одлуке о обустави поступка, рок за подношење захтева за заштиту права је пет дана од дана пријема одлуке.

Подносилац захтева за заштиту права дужан је да на рачун буџета Републике Србије (број рачуна: 840-742221843-57, шифра плаћања 153, позив на број 97 50-016, сврха уплате: републичка административна такса, јавна набавка мале вредности, обликована по партијама, ЈНМВ 02Д/2014 - наручилац Висока пољопривредна школа струковних студија Шабац, прималац уплате: буџет Републике Србије) уплати таксу у износу од 40.000,00 динара, и достави потврду привредног субјекта (банке или поште) да је извршена уплата прописане таксе коначно реализована.

Доказ мора садржати јасан печат банке (поште) и потпис овлашћеног лица са видљивим датумом реализације уплате и јасно назначен број јавне набавке и партије (ЈНМВ 02Д/2014) за коју се предметни захтев подноси.

5.21 ОБАВЕШТЕЊЕ О ЗАКЉУЧЕЊУ УГОВОРА

Наручилац закључује уговор о јавној набавци са понуђачем којем је додељен уговор у року од осам дана од дана протекла рока за подношење захтева за заштиту права, а у случају из члана 112.став 2. тачка 5. ЗЈН у року од 3 дана од дана пријема одлуке о додели уговора.

5.22 ЗАШТИТА ПОДАТАКА ПОНУЂАЧА

Наручилац ће чувати као поверљиве све податке о понуђачима садржане у понуди који су посебним прописом утврђени као поверљиви и које је као такве понуђач означио речју „ПОВЕРЉИВО" у понуди. Наручилац ће одбити давање информације која би значила повреду поверљивости података добијених у понуди.

Неће се сматрати поверљивим докази о испуњености обавезних услова, цена и други подаци из понуде који су од значаја за примену елемената критеријума и рангирање понуде.

5. 23 ПРАЋЕЊЕ РЕАЛЗАЦИЈЕ УГОВОРА

Лице одговорно за праћење и контролисање извршења уговорних обавеза је Драгица Живковић, контакт телефон: 015/344-998.

5. 24 ОДБИЈАЊЕ ПОНУДА

Наручилац ће одбити понуду ако:

- 1) понуђач не докаже да испуњава обавезне услове за учешће;
- 2) понуђач није доставио тражено средство обезбеђења;
- 3) је понуђени рок важења понуде краћи од прописаног;
- 4) понуда садржи друге недостатке због којих није могуће утврдити стварну садржину понуде или није могуће упоредити је са другим понудама.

Наручилац је дужан да у поступку јавне набавке, пошто прегледа и оцени понуде, одбије неприхватљиве понуде у складу са чланом 107. Закона о јавним набавкама. Прихватљиве понуде наручилац ће рангирати применом критеријума за доделу уговора одређеног у позиву за подношење понуде и конкурсној документацији. Наручилац може донети Одлуку о обустави поступка јавне набавке у складу са чланом 109. Закона о јавним набавкама.

6. ОБРАЗАЦ ПОНУДЕ

Пословно име понуђача:	
Адреса седишта:	
Лице за контакт:	
Електронска адреса (e-mail):	
Телефон:	
Телефакс:	
Порески број понуђача (ПИБ):	
Матични број понуђача:	
Број рачуна и банка:	
Заступник понуђача наведен у Агенцији за привредне регистре који може потписати уговор	

понуду број.....од.....дајем:

(означити начин давања понуде)

а) самостално б) заједничка понуда ц) понуда са произвођачем

ПАРТИЈА 1 - Ормари и комоде								
Редни бр.	Позиција	Опис	Јединица Мере	Количина	Цена по јединици мере без ПДВ-а	ПДВ	Укупна цена без ПДВ-а	Укупна цена са ПДВ-ом
1. категорија-Ормари (уградни плакари)								
1.	1.1	Уградни плакар (гардеробер лево) 200/230/50	Ком.	2				
2.	1.2	Уградни плакар (гардеробер десно) 200/230/50	Ком.	3				
3.	1.3	Уградни плакар 300/230/50	Ком.	1				
4.	1.4	Уградни плакар 400/230/50	Ком.	2				
5.	1.5	Уградни плакар 80/230/50	Ком.	1				
6.	1.6	Уградни плакар 320/330/50	Ком.	1				
7.	1.7	Уградни плакар 574/230/50	Ком.	1				
2. категорија - Комоде								
8.	2.1	Комода	Ком.	1				
9.	2.2	Комода	Ком.	2				

ОБАВЕЗНИ УСЛОВИ

▣**Рок важења понуде:** _____ дана од дана отварања понуда (минимум 30 дана од дана отварања понуде, у случају да понуђач понуди краћи рок опције понуде од 30 дана од дана отварања понуде, понуда ће се сматрати неисправном и неће се разматрати).

▣**Фиксност цене:** цена фиксна у динарима до окончања уговора.

▣**Начин плаћања:** 45 дана од дана пријема фактуре а након извршеног квалитативног и квантитативног пријема, у складу са чланом 3. и 4. **Закона о роковима измирења новчаних обавеза у комерцијалним трансакцијама (Сл.Гл. 119/12).**

▣**Место испоруке:** објекат Високе пољопривредне школе струковних студија Шабац.

▣ **Рок испоруке:** _____ дана од дана закључења уговора (рок испоруке не може бити дужи од 90 дана од закључивања уговора);

▣ **Монтажа:** Изабрани понуђач се обавезује да о свом трошку изврши монтажу намештаја у року од 48 сати по позиву наручиоца.

▣ **Гаранција:** _____ месеци рачунајући од дана испоруке добара (гарантни рок не може бити краћи од 24 месеца рачунајући од дана испоруке добара)

▣ _____ % (унети висину процента који ће поверити подизвођачу).

▣ _____ (унети део предмета набавке који ће извршити преко подизвођача).

Датум:

МП

Потпис овлашћеног лица:

НАПОМЕНА: У случају потребе, изабрани понуђач се обавезује да одређену количину намештаја задржи у свом магацинском простору и испоручи на захтев наручиоца у року од 24 часа. Евентуално чување има се извршити без надокнаде.

Понуђачи се обавезују уз понуду да доставе узорке намештаја, као саставни део понуде, у просторије Високе пољопривредне школе струковних студија Шабац.

за прву партију понуђачи су обавезни да доставе следеће узорке:

- за прву категорију: узорак материјала – универ, шарке, бравице за закључавање, ручке, ногице за плакаре, клизач за фиоке.

- за другу категорију: универ, шарке, бравице за закључавање, ручке, ногице за комоде, клизач за фиоке.

Након закључења уговора за изабраним понуђачем узорци се враћају. Уколико Понуђач не достави узорке уз понуду, таква понуда ће се сматрати неприхватљивом и неће се разматрати у даљем поступку.

ПАРТИЈА 2 - Канцеларијски столови и плоче за столове								
Редни бр.	КАТЕГОРИЈА	Опис	Јединица Мере	Количина	Цена по јединици мере без ПДВ-а	ПДВ	Укупна цена без ПДВ-а	Укупна цена са ПДВ-ом
1. категорија-канцеларијски столови								
1.	1.1	Радни сто – конференциски(из два дела)	Ком.	1				
2.	1.2	Радни сто 150/80	Ком.	1				
3.	1.3	Радни сто 150/70	Ком.	2				
4.	1.4	Радни сто 170/70	Ком.	2				
5.	1.5	Радни сто 150/50 (за компјутер)	Ком.	1				
2. категорија - плоча за столове								
6.	2.1	Плоча за столове 230/100	Ком.	2				
7.	2.2	Плоча за столове 200/100	Ком.	3				

ОБАВЕЗНИ УСЛОВИ

▣ **Рок важења понуде:** _____ дана од дана отварања понуда (минимум 30 дана од дана отварања понуде, у случају да понуђач понуди краћи рок опције понуде од 30 дана од дана отварања понуде, понуда ће се сматрати неисправном и неће се разматрати).

▣ **Фиксност цене:** цена фиксна у динарима до окончања уговора.

▣ **Начин плаћања:** 45 дана од дана пријема фактуре а након извршеног квалитативног и квантитативног пријема, у складу са чланом 3. и 4. **Закона о роковима измирења новчаних обавеза у комерцијалним трансакцијама (Сл.Гл. 119/12).**

▣ **Место испоруке:** објекат Високе пољопривредне школе струковних студија Шабац.

▣ **Рок испоруке:** _____ дана од дана закључења уговора (рок испоруке не може бити дужи од 90 дана од закључивања уговора);

▣ **Монтажа:** Изабрани понуђач се обавезује да о свом трошку изврши монтажу намештаја у року од 48 сати по позиву наручиоца.

▣ **Гаранција:** _____ месеци рачунајући од дана испоруке добара (гарантни рок не може бити краћи од 24 месеца рачунајући од дана испоруке добара)

▣ _____ % (унети висину процента који ће поверити подизвођачу).

▣ _____ (унети део предмета набавке који ће извршити преко подизвођача).

Датум:

МП

Потпис овлашћеног лица:

НАПОМЕНА: У случају потребе, изабрани понуђач се обавезује да одређену количину намештаја задржи у свом магацинском простору и испоручи на захтев наручиоца у року од 24 часа. Евентуално чување има се извршити без надокнаде.

Понуђачи се обавезују уз понуду да доставе узорке намештаја, као саставни део понуде, у просторије Високе пољопривредне школе струковних студија Шабац.

за другу партију понуђачи су обавезни да доставе следеће узорке:

- за прву категорију: узорак материјала – универ, бравице за закључавање фиока са два кључа, ручке, ногице за столове, клизач за фиоке.

- за другу категорију: универ.

након закључења уговора за изабраним понуђачем узорци се враћају. Уколико Понуђач не достави узорке уз понуду, таква понуда ће се сматрати неприхватљивом и неће се разматрати у даљем поступку.

ПАРТИЈА 3 - Кожне столице								
Редни бр.	Позиција	Опис	Јединица Мере	Количина	Цена по јединици мере без ПДВ-а	ПДВ	Укупна цена без ПДВ-а	Укупна цена са ПДВ-ом
1.		Кожне столице - канцелариска фотеља 640/690/1130/1230	Ком.	12				

ОБАВЕЗНИ УСЛОВИ

▣ **Рок важења понуде:** _____ дана од дана отварања понуда (минимум 30 дана од дана отварања понуде, у случају да понуђач понуди краћи рок опције понуде од 30 дана од дана отварања понуде, понуда ће се сматрати неисправном и неће се разматрати).

▣ **Фиксност цене:** цена фиксна у динарима до окончања уговора.

▣ **Начин плаћања:** 45 дана од дана пријема фактуре а након извршеног квалитативног и квантитативног пријема, у складу са чланом 3. и 4. **Закона о роковима измирења новчаних обавеза у комерцијалним трансакцијама (Сл.Гл. 119/12).**

▣ **Место испоруке:** објекат Високе пољопривредне школе струковних студија Шабац.

▣ **Рок испоруке:** _____ дана од дана закључења уговора (рок испоруке не може бити дужи од 90 дана од закључивања уговора);

▣ **Монтажа:** Изабрани понуђач се обавезује да о свом трошку изврши монтажу намештаја у року од 48 сати по позиву наручиоца.

▣ **Гаранција:** _____ месеци рачунајући од дана испоруке добара (гарантни рок не може бити краћи од 24 месеца рачунајући од дана испоруке добара)

▣ _____ % (унети висину процента који ће поверити подизвођачу).

▣ _____ (унети део предмета набавке који ће извршити преко подизвођача).

Датум:

МП

Потпис овлашћеног лица:

НАПОМЕНА: У случају потребе, изабрани понуђач се обавезује да одређену количину намештаја задржи у свом магацинском простору и испоручи на захтев наручиоца у року од 24 часа. Евентуално чување има се извршити без надокнаде.

Понуђачи се обавезују уз понуду да доставе узорке намештаја, као саставни део понуде, у просторије Високе пољопривредне школе струковних студија Шабац.

за трећу партију понуђачи су обавезни да доставе следеће узорке:

- за прву категорију: узорак материјала – канцелариска фотеља са високим наслоном – еко кожа.

након закључења уговора за изабраним понуђачем узорци се враћају. Уколико Понуђач не достави узорке уз понуду, таква понуда ће се сматрати неприхватљивом и неће се разматрати у даљем поступку.

ПАРТИЈА 4 - Тапациране столице								
Редни бр.	Позиција	Опис	Јединица Мере	Количина	Цена по јединици мере без ПДВ-а	ПДВ	Укупна цена без ПДВ-а	Укупна цена са ПДВ-ом
1.		Тапациране столице - конференцијска фотеља 590/680/960	Ком.	34				

ОБАВЕЗНИ УСЛОВИ

▣ **Рок важења понуде:** _____ дана од дана отварања понуда (минимум 30 дана од дана отварања понуде, у случају да понуђач понуди краћи рок опције понуде од 30 дана од дана отварања понуде, понуда ће се сматрати неисправном и неће се разматрати).

▣ **Фиксност цене:** цена фиксна у динарима до окончања уговора.

▣ **Начин плаћања:** 45 дана од дана пријема фактуре а након извршеног квалитативног и квантитативног пријема, у складу са чланом 3. и 4. **Закона о роковима измирења новчаних обавеза у комерцијалним трансакцијама (Сл.Гл. 119/12).**

▣ **Место испоруке:** објекат Високе пољопривредне школе струковних студија Шабац.

▣ **Рок испоруке:** _____ дана од дана закључења уговора (рок испоруке не може бити дужи од 90 дана од закључивања уговора);

▣ **Монтажа:** Изабрани понуђач се обавезује да о свом трошку изврши монтажу намештаја у року од 48 сати по позиву наручиоца.

▣ **Гаранција:** _____ месеци рачунајући од дана испоруке добара (гарантни рок не може бити краћи од 24 месеца рачунајући од дана испоруке добара)

▣ _____ % (унети висину процента који ће поверити подизвођачу).

▣ _____ (унети део предмета набавке који ће извршити преко подизвођача)

Датум:

МП

Потпис овлашћеног лица:

НАПОМЕНА: У случају потребе, изабрани понуђач се обавезује да одређену количину намештаја задржи у свом магацинском простору и испоручи на захтев наручиоца у року од 24 часа. Евентуално чување има се извршити без надокнаде.

Понуђачи се обавезују уз понуду да доставе узорке намештаја, као саставни део понуде, у просторије Високе пољопривредне школе струковних студија Шабац.

за четврту партију понуђачи су обавезни да доставе следеће узорке:

- за прву категорију: узорак материјала – канцелариска тапацирана столица са високим наслоном.

након закључења уговора за изабраним понуђачем узорци се враћају. Уколико Понуђач не достави узорке уз понуду, таква понуда ће се сматрати неприхватљивом и неће се разматрати у даљем поступку.

ПАРТИЈА 5 - Школски столови и столице								
Редни бр.	Позиција	Опис	Јединица Мере	Количина	Цена по јединици мере без ПДВ-а	ПДВ	Укупна цена без ПДВ-а	Укупна цена са ПДВ-ом
1.		Школски столови – двоседи(130/50)	Ком.	43				
2.		Школске столице	Ком.	110				

ОБАВЕЗНИ УСЛОВИ

▣ **Рок важења понуде:** _____ дана од дана отварања понуда (минимум 30 дана од дана отварања понуде, у случају да понуђач понуди краћи рок опције понуде од 30 дана од дана отварања понуде, понуда ће се сматрати неисправном и неће се разматрати).

▣ **Фиксност цене:** цена фиксна у динарима до окончања уговора.

▣ **Начин плаћања:** 45 дана од дана пријема фактуре а након извршеног квалитативног и квантитативног пријема, у складу са чланом 3. и 4. **Закона о роковима измирења новчаних обавеза у комерцијалним трансакцијама (Сл.Гл. 119/12).**

▣ **Место испоруке:** објекат Високе пољопривредне школе струковних студија Шабац.

▣ **Рок испоруке:** _____ дана од дана закључења уговора (рок испоруке не може бити дужи од 90 дана од закључивања уговора);

▣ **Монтажа:** Изабрани понуђач се обавезује да о свом трошку изврши монтажу намештаја у року од 48 сати по позиву наручиоца.

▣ **Гаранција:** _____ месеци рачунајући од дана испоруке добара (гарантни рок не може бити краћи од 24 месеца рачунајући од дана испоруке добара)

▣ _____ % (унети висину процента који ће поверити подизвођачу).

▣ _____ (унети део предмета набавке који ће извршити преко подизвођача).

Датум:

МП

Потпис овлашћеног лица:

НАПОМЕНА: У случају потребе, изабрани понуђач се обавезује да одређену количину намештаја задржи у свом магацинском простору и испоручи на захтев наручиоца у року од 24 часа. Евентуално чување има се извршити без надокнаде.

Понуђачи се обавезују уз понуду да доставе узорке намештаја, као саставни део понуде, у просторије Високе пољопривредне школе струковних студија Шабац.

за пету партију понуђачи су обавезни да доставе следеће узорке:

- за прву категорију: узорак – школску клупу и столицу

након закључења уговора за изабраним понуђачем узорци се враћају. Уколико Понуђач не достави узорке уз понуду, таква понуда ће се сматрати неприхватљивом и неће се разматрати у даљем поступку.

ПАРТИЈА 6 - Катедре								
Редни бр.	Позиција	Опис	Јединица Мере	Количина	Цена по јединици мере без ПДВ-а	ПДВ	Укупна цена без ПДВ-а	Укупна цена са ПДВ-ом
1.		Столови 120/75/75	Ком.	3				
2.		Говорнице	Ком.	2				

ОБАВЕЗНИ УСЛОВИ

▣ **Рок важења понуде:** _____ дана од дана отварања понуда (минимум 30 дана од дана отварања понуде, у случају да понуђач понуди краћи рок опције понуде од 30 дана од дана отварања понуде, понуда ће се сматрати неисправном и неће се разматрати).

▣ **Фиксност цене:** цена фиксна у динарима до окончања уговора.

▣ **Начин плаћања:** 45 дана од дана пријема фактуре а након извршеног квалитативног и квантитативног пријема, у складу са чланом 3. и 4. **Закона о роковима измирења новчаних обавеза у комерцијалним трансакцијама (Сл.Гл. 119/12).**

▣ **Место испоруке:** објекат Високе пољопривредне школе струковних студија Шабац.

▣ **Рок испоруке:** _____ дана од дана закључења уговора (рок испоруке не може бити дужи од 90 дана од закључивања уговора);

▣ **Монтажа:** Изабрани понуђач се обавезује да о свом трошку изврши монтажу намештаја у року од 48 сати по позиву наручиоца.

▣ **Гаранција:** _____ месеци рачунајући од дана испоруке добара (гарантни рок не може бити краћи од 24 месеца рачунајући од дана испоруке добара)

▣ _____ % (унети висину процента који ће поверити подизвођачу).

▣ _____ (унети део предмета набавке који ће извршити преко подизвођача).

Датум:

МП

Потпис овлашћеног лица:

НАПОМЕНА: У случају потребе, изабрани понуђач се обавезује да одређену количину намештаја задржи у свом магацинском простору и испоручи на захтев наручиоца у року од 24 часа. Евентуално чување има се извршити без надокнаде.

Понуђачи се обавезују уз понуду да доставе узорке намештаја, као саставни део понуде, у просторије Високе пољопривредне школе струковних студија Шабац.

за шесту партију понуђачи су обавезни да доставе следеће узорке: универ.

након закључења уговора за изабраним понуђачем узорци се враћају. Уколико Понуђач не достави узорке уз понуду, таква понуда ће се сматрати неприхватљивом и неће се разматрати у даљем поступку.

ПАРТИЈА 7 - Компјутерски столови - дупли								
Редни бр.	Позиција	Опис	Јединица Мере	Количина	Цена по јединици мере без ПДВ-а	ПДВ	Укупна цена без ПДВ-а	Укупна цена са ПДВ-ом
1.		Компјутерски столови дупли 156/75/50	Ком.	14				

ОБАВЕЗНИ УСЛОВИ

▣ **Рок важења понуде:** _____ дана од дана отварања понуда (минимум 30 дана од дана отварања понуде, у случају да понуђач понуди краћи рок опције понуде од 30 дана од дана отварања понуде, понуда ће се сматрати неисправном и неће се разматрати).

▣ **Фиксност цене:** цена фиксна у динарима до окончања уговора.

▣ **Начин плаћања:** 45 дана од дана пријема фактуре а након извршеног квалитативног и квантитативног пријема, у складу са чланом 3. и 4. **Закона о роковима измирења новчаних обавеза у комерцијалним трансакцијама (Сл.Гл. 119/12).**

▣ **Место испоруке:** објекат Високе пољопривредне школе струковних студија Шабац.

▣ **Рок испоруке:** _____ дана од дана закључења уговора (рок испоруке не може бити дужи од 90 дана од закључивања уговора);

▣ **Монтажа:** Изабрани понуђач се обавезује да о свом трошку изврши монтажу намештаја у року од 48 сати по позиву наручиоца.

▣ **Гаранција:** _____ месеци рачунајући од дана испоруке добара (гарантни рок не може бити краћи од 24 месеца рачунајући од дана испоруке добара)

▣ _____ % (унети висину процента који ће поверити подизвођачу).

▣ _____ (унети део предмета набавке који ће извршити преко подизвођач

Датум:

МП

Потпис овлашћеног лица:

НАПОМЕНА: У случају потребе, изабрани понуђач се обавезује да одређену количину намештаја задржи у свом магацинском простору и испоручи на захтев наручиоца у року од 24 часа. Евентуално чување има се извршити без надокнаде.

Понуђачи се обавезују уз понуду да доставе узорке намештаја, као саставни део понуде, у просторије Високе пољопривредне школе струковних студија Шабац.

за седму партију понуђачи су обавезни да доставе следеће узорке: универ.

након закључења уговора за изабраним понуђачем узорци се враћају. Уколико Понуђач не достави узорке уз понуду, таква понуда ће се сматрати неприхватљивом и неће се разматрати у даљем поступку.

Укупно ПДВ.....динара

Укупна цена са ПДВ-ом.....динара

Понуда важи дана од дана отварања понуда.
(не може бити краћи од 30 дана)

Прилози обрасца понуде:

- Прилог 1(подаци о понуђачу),
- Прилог 2 (подаци о члановима групе понуђача) и
- Прилог 3 (подаци о подизвођачу).

Напомена:

- **Понуђачи су дужни да понуде цену за све ставке из спецификације као и укупне цене;**
- **Плаћање ће се извршити по моделу уговора.**

Датум

М.П.

Понуђач

_____, _____. 2014. године

Број: _____

(потпис овлашћеног лица)

ПРИЛОГ 1

**ОБРАЗАЦ - ПОДАЦИ О ПОНУЂАЧУ (КАДА НАСТУПА
САМОСТАЛНО ИЛИ СА ПОДИЗВОЂАЧЕМ)**

Пословно име понуђача:	
Адреса седишта:	
Лице за контакт:	
Електронска адреса (e-mail):	
Телефон:	
Телефакс:	
Порески број понуђача (ПИБ):	
Матични број понуђача:	
Број рачуна и банка:	
Заступник понуђача наведен у Агенцији за привредне регистре који може потписати уговор	

Уколико уговор буде потписало друго лице уз потписани уговор доставља се овлашћење заступника понуђача наведеног у Агенцији за привредне регистре да то лице може потписати уговор.

Датум:

М.П.

Потпис понуђача

ПРИЛОГ 2

**ОБРАЗАЦ - ПОДАЦИ О ПОНУЂАЧУ
(КАДА НАСТУПА У ЗАЈЕДНИЧКОЈ ПОНУДИ)**

Пословно име понуђача:	
Адреса седишта:	
Лице за контакт:	
Електронска адреса (e-mail):	
Телефон:	
Телефакс:	
Порески број понуђача (ПИБ):	
Матични број понуђача:	
Број рачуна и банка:	
Заступник понуђача наведен у Агенцији за привредне регистре који може потписати уговор	

Уколико уговор буде потписало друго лице уз потписани уговор доставља се овлашћење заступника понуђача наведеног у Агенцији за привредне регистре да то лице може потписати уговор. Рубрику о заступнику попуњава само члан групе понуђача који ће у име групе потписати уговор.

Овај образац се копира и доставља за сваког члана групе понуђача посебно.

Датум:

М.П.

Потпис понуђача

ПРИЛОГ 3

ОБРАЗАЦ ПОДАЦИ О ПОДИЗВОЂАЧУ

Пословно име подизвођача:	
Адреса седишта:	
Лице за контакт:	
e-mail:	
Телефон:	
Телефакс:	
Порески број подизвођача: (ПИБ):	
Матични број подизвођача:	
Број рачуна:	
Процент укупне вредности набавке коју ће поверити овом подизвођачу, не већи од 50%:	
Део предмета набавке који ће извршити преко овог подизвођача:	

Уколико понуђач наступа са више подизвођача овај образац се копира и доставља за сваког подизвођача посебно.

Датум:

М.П.

Потпис понуђача

7. МОДЕЛ УГОВОРА

ПАРТИЈА 1

Закључен између:

1. Високе пољопривредне школе струковних студија Шабац, Војводе Путника 56, ПИБ 100086217, матични број 07120222, коју заступа др Вера Милошевић, директор (у даљем тексту: Наручилац), с једне стране и

2. _____ из _____, ул. _____ (у даљем тексту: Понуђач), кога заступа директор _____, ПИБ _____ Матични број _____ (у даљем тексту: Понуђач) с друге стране

(Уговорну страну попуњава понуђач који подноси самосталну понуду, понуду са подизвођачем и члан групе који ће бити носилац посла или понуђач који ће у име групе понуђача потписати уговор

Члан 1.

(предмет уговора)

Добављач се обавезује да за потребе Високе пољопривредне школе струковних студија Шабац испоручи, а Школа преузме и плати намештај – **ормаре и комодe** за потребе Високе пољопривредне школе струковних студија Шабац у свему према понуди заводни број _____ од _____ године (не попуњавати), (заводни број понуђача _____ од _____ године), датој у поступку јавне набавке мале вредности добара: канцеларијски и школски намештај за потребе Високе пољопривредне школе струковних студија Шабац, број набавке : ЈНМВ 02 Д/14, **I ПАРТИЈА**, која чини саставни део овог уговора.

Члан 2.

(вредност уговора)

Вредност добара из члана 1. овог Уговора утврђује се на износ од _____ динара (словима: _____).

Обрачунати ПДВ (20%) на износ из става 1. овог члана износи _____ динара.

Укупна уговорена вредност добара са обрачунатим ПДВ-ом утврђује се на износ од _____ динара (словима: _____).

Уговорена вредност добара из става 1. овог члана подразумева обрачунате све пратеће трошкове-транспорт намештаја, монтажу у канцеларијама Школе. Цена је фиксна, у динарима, до окончања уговора.

Члан 3.
(рок и начин плаћања)

Школа исплаћује Добрављачу добара износ од _____ динара увећан за ПДВ у року од 45 дана по извршеној испоруци, пријему фактуре и извршеном квалитативном и квантитативном пријему уплатом на рачун број: _____ код _____ банке.

Добрављач се обавезује да на сваком рачуну унесе број под којим је Уговор заведен у Школи (заводни бр.Школе).

Члан 4.
(рок и место испоруке)

Добрављач се обавезује да укупно уговорену количину добара из члана 1. овог уговора испоручи Школи у року од _____ дана од дана закључења уговора.

Место испоруке: Објакат Високе пољопривредне школе струковних студија Шабац (канцеларије).

Члан 6.
(пенали за доцњу)

Школа има право на наплату пенала у висини 2‰ (два промила) од уговорене вредности овог уговора, за сваки дан прекорачења рока наведеног у члану 4. овог уговора, с тим да укупна вредност наплаћених пенала не прелази 10% уговорене вредности овог уговора.

Члан 7.
(финансијско обезбеђење)

Добрављач се обавезује да у року од седам дана од дана закључења уговора, под претњом раскида уговора достави Наручиоцу сопствену меницу са меничним овлашћењем, као средством финансијског обезбеђења за испуњење својих уговорних обавеза (са депо картоном и меничним овлашћењем) за добро извршење посла и отклањање недостатака у гарантном року (испуњење рокова, претрпљену штету, техничке карактеристике и квалитет испоручених добара-намештаја), на износ од 10% укупно од уговорене цене, са роком који је доспећа 15 (петнаест) дана дуже од истека гарантног рока.

Члан 8.
(контрола квалитета)

Добрављач преузима потпуну одговорност за квалитет производа из члана 1. овог уговора и обавезује се да ће испоручена добра у свему одговарати захтевима за квалитет који је тражен.

Члан 9.
(квантитативан пријем)

Квантитативан пријем испоручених добара врши се записнички уз пријем пратећих докумената у објекту Високе пољопривредне школе струковних студија Шабац.

Свако одступање од квантитета Школа рекламира Добављачу на лицу места а најкасније у року од осам дана од дана пријема. Добављач је обавезан да у року од осам дана од дана пријема рекламације достави свој писмени одговор и у случају основаности у року не дужем од три радна дана изврши своје обавезе по примљеним рекламацијама.

Члан 10.
(квалитативни пријем)

Квалитативни пријем уговорених количина врши се записнички у просторијама Школе у року од три недеље од извршеног квантитативног пријема.

Члан 11.
(гаранција)

Добављач даје гаранцију у трајању од _____ месеци рачунајући од дана испоруке добара.

За скривене мане Школа задржава право рекламације и по истеку рока за рекламацију.

Члан 12.
(рекламација)

Свако одступање од квалитета и квантитета Школа рекламира Добављачу у року од осам дана од дана пријема. Добављач је обавезан да у року од осам дана од дана пријема рекламације достави свој писмени одговор и у случају основаности у најкраћем року изврши своје обавезе по примљеним рекламацијама.

Члан 13.
(поверљивост и тајност уговора)

Уговор са свим прилозима и целокупном документацијом чува се на месту које гарантује безбедност података који представљају пословну тајну и са којима могу бити упозната искључиво лица која непосредно раде на реализацији уговора, а којима је оправдано потребан приступ таквим информацијама у циљу извршења уговора.

Уговорне стране се обавезују да неће, без писаног пристанка друге стране, открити трећој страни било коју поверљиву информацију или податке који се односе на пословање уговорних страна, а који су у вези са овим уговором.

Обавеза поверљивости остаће на снази у периоду од 3 (три) године од дана извршења уговора.

Члан 14.
(виша сила)

Уколико после закључења Уговора наступе околности више силе које доведу до ометања или онемогућавања извршења уговорних обавеза, рокови извршења обавеза уговорних страна ће се продужити за време трајања више силе.

Виша сила подразумева екстремне и ванредне догађаје који се не могу предвидети, који су се догодили без воље и утицаја уговорних страна и који нису могли бити спречени од стране погођене вишом силом. Вишом силом могу се сматрати поплаве, земљотреси, пожари, политичка збивања (рат, нереди већег обима, штрајкови), императивне одлуке власти (забрана промета увоза и извоза) исл.

Уговорна страна погођена вишом силом, одмах ће у писаној форми обавестити другу страну о настанку неподвижених околности и доставити одговарајуће доказе.

Члан 15.
(измене)

Измене овог уговора врше се само у писменој форми, путем анекса, уз претходну обострану сагласност.

Члан 16.
(раскид уговора)

Свака од уговорних страна има право на раскид овог уговора у случају неиспуњења уговорних обавеза друге уговорне стране.

Моментом пријема обавештења о раскиду овог уговора наступа доспелост уговорних обавеза по питању уговорне казне, као и друге последице у складу са законом.

Члан 17.
(надлежност у случају спора)

За све што није предвиђено овим уговором важе одредбе Закона о облигационим односима. У случају спора уговара се месна надлежност суда у Шапцу.

Члан 18.
(завршна одредба)

Овај уговор је сачињен у 6 (шест) истоветних примерка, од којих по 3 (три) примерка за сваку уговорну страну.

У Г О В О Р Н Е С Т Р А Н Е

**ЗА ВПШСС ШАБАЦ
ДИРЕКТОР ШКОЛЕ
др Вера Милошевић**

МП

**ЗА ДОБАВЉАЧА
ДИРЕКТОР**

**ПОТПИСИВАЊЕМ – ОВЕРОМ ОБРАСЦА ПОНУДЕ ПОНУЂАЧ ПОТВРЂУЈЕ ДА ЈЕ
САГЛАСАН СА ТЕКСТОМ МОДЕЛА УГОВОРА**

Закључен између:

1. Високе пољопривредне школе струковних студија Шабац, Војводе Путника 56, ПИБ 100086217, матични број 07120222, коју заступа др Вера Милошевић, директор (у даљем тексту: Наручилац), с једне стране и

2. _____ из _____, ул. _____ (у даљем тексту: **Понуђач**), кога заступа директор _____, ПИБ _____ Матични број _____ (у даљем тексту: Понуђач) с друге стране

(Уговорну страну попуњава понуђач који подноси самосталну понуду, понуду са подизвођачем и члан групе који ће бити носилац посла или понуђач који ће у име групе понуђача потписати уговор

Члан 1.

(предмет уговора)

Добављач се обавезује да за потребе Високе пољопривредне школе струковних студија Шабац испоручи, а Школа преузме и плати намештај – **канцелариске столове и плоче за столове** за потребе Високе пољопривредне школе струковних студија Шабац у свему према понуди заводни број _____ од _____ године (не попуњавати), (заводни број понуђача _____ од _____ године), датој у поступку јавне набавке мале вредности добара: канцеларијски и школски намештај за потребе Високе пољопривредне школе струковних студија Шабац, број набавке ЈНМВ 02 Д/14, **II ПАРТИЈА** која чини саставни део овог уговора.

Члан 2.

(вредност уговора)

Вредност добара из члана 1. овог Уговора утврђује се на износ од _____ динара (словима: _____).

Обрачунати ПДВ (20%) на износ из става 1. овог члана износи _____ динара.

Укупна уговорена вредност добара са обрачунатим ПДВ-ом утврђује се на износ од _____ динара (словима: _____).

Уговорена вредност добара из става 1. овог члана подразумева обрачунате све пратеће трошкове-транспорт намештаја, монтажу у канцеларијама Школе. Цена је фиксна, у динарима, до окончања уговора.

Члан 3.

(рок и начин плаћања)

Школа исплаћује Додављачу добара износ од _____ динара увећан за ПДВ у року од 45 дана по извршеној испоруци, пријему фактуре и извршеном квалитативном и квантитативном пријему уплатом на рачун број: _____ код _____ банке.

Додављач се обавезује да на сваком рачуну унесе број под којим је Уговор заведен у Школи (заводни бр.Школе).

Члан 4.

(рок и место испоруке)

Додављач се обавезује да укупно уговорену количину добара из члана 1. овог уговора испоручи Школи у року од _____ дана од дана закључења уговора.

Место испоруке: Објакат Високе пољопривредне школе струковних студија Шабац (канцеларије).

Члан 6.

(пенали за доцњу)

Школа има право на наплату пенала у висини 2‰ (два промила) од уговорене вредности овог уговора, за сваки дан прекорачења рока наведеног у члану 4. овог уговора, с тим да укупна вредност наплаћених пенала не прелази 10% уговорене вредности овог уговора.

Члан 7.

(финансијско обезбеђење)

Додављач се обавезује да у року од седам дана од дана закључења уговора, под претњом раскида уговора достави Наручиоцу сопствену меницу са меничним овлашћењем, као средством финансијског обезбеђења за испуњење својих уговорних обавеза (са депо картоном и меничним овлашћењем) за добро извршење посла и отклањање недостатака у гарантном року (испуњење рокова, претрпљену штету, техничке карактеристике и квалитет испоручених добара-намештаја), на износ од 10% укупно од уговорене цене, са роком који је доспећа 15 (петнаест) дана дужи од истека гарантног рока.

Члан 8.

(контрола квалитета)

Додављач преузима потпуну одговорност за квалитет производа из члана 1. овог уговора и обавезује се да ће испоручена добра у свему одговарати захтевима за квалитет који је тражен.

Члан 9.
(квантитативан пријем)

Квантитативан пријем испоручених добара врши се записнички уз пријем пратећих докумената у објекту Високе пољопривредне школе струковних студија Шабац.

Свако одступање од квантитета Школа рекламира Добављачу на лицу места а најкасније у року од осам дана од дана пријема. Добављач је обавезан да у року од осам дана од дана пријема рекламације достави свој писмени одговор и у случају основаности у року не дужем од три радна дана изврши своје обавезе по примљеним рекламацијама.

Члан 10.
(квалитативни пријем)

Квалитативни пријем уговорених количина врши се записнички у просторијама Школе у року од три недеље од извршеног квантитативног пријема.

Члан 11.
(гаранција)

Добављач даје гаранцију у трајању од _____ месеци рачунајући од дана испоруке добара.

За скривене мане Школа задржава право рекламације и по истеку рока за рекламацију.

Члан 12.
(рекламација)

Свако одступање од квалитета и квантитета Школа рекламира Добављачу у року од осам дана од дана пријема. Добављач је обавезан да у року од осам дана од дана пријема рекламације достави свој писмени одговор и у случају основаности у најкраћем року изврши своје обавезе по примљеним рекламацијама.

Члан 13.
(поверљивост и тајност уговора)

Уговор са свим прилозима и целокупном документацијом чува се на месту које гарантује безбедност података који представљају пословну тајну и са којима могу бити упозната искључиво лица која непосредно раде на реализацији уговора, а којима је оправдано потребан приступ таквим информацијама у циљу извршења уговора.

Уговорне стране се обавезују да неће, без писаног пристанка друге стране, открити трећој страни било коју поверљиву информацију или податке који се односе на пословање уговорних страна, а који су у вези са овим уговором.

Обавеза поверљивости остаће на снази у периоду од 3 (три) године од дана извршења уговора.

Члан 14.

(виша сила)

Уколико после закључења Уговора наступе околности више силе које доведу до ометања или онемогућавања извршења уговорних обавеза, рокови извршења обавеза уговорних страна ће се продужити за време трајања више силе.

Виша сила подразумева екстремне и ванредне догађаје који се не могу предвидети, који су се догодили без воље и утицаја уговорних страна и који нису могли бити спречени од стране погођене вишом силом. Вишом силом могу се сматрати поплаве, земљотреси, пожари, политчка збивања (рат, нереди већег обима, штрајкови), императивне одлуке власти (забрана промета увоза и извоза) исл.

Уговорна страна погођена вишом силом, одмах ће у писаној форми обавестити другу страну о настанку непредвиђених околности и доставити одговарајуће доказе.

Члан 15.

(измене)

Измене овог уговора врше се само у писменој форми, путем анекса, уз претходну обострану сагласност.

Члан 16.

(раскид уговора)

Свака од уговорних страна има право на раскид овог уговора у случају неиспуњења уговорних обавеза друге уговорне стране.

Моментом пријема обавештења о раскиду овог уговора наступа доспелост уговорних обавеза по питању уговорне казне, као и друге последице у складу са законом.

Члан 17.

(надлежност у случају спора)

За све што није предвиђено овим уговором важе одредбе Закона о облигационим односима. У случају спора уговара се месна надлежност суда у Шапцу.

Члан 18.

(завршна одредба)

Овај уговор је сачињен у 6 (шест) истоветних примерка, од којих по 3 (три) примерка за сваку уговорну страну.

УГОВОРНЕ СТРАНЕ

**За ВПШСС ШАБАЦ
ДИРЕКТОР ШКОЛЕ
др Вера Милошевић**

МП

**За ДОБАВЉАЧА
ДИРЕКТОР**

ПОТПИСИВАЊЕМ – ОВЕРОМ ОБРАСЦА ПОНУДЕ ПОНУЂАЧ ПОТВРЂУЈЕ ДА ЈЕ САГЛАСАН СА ТЕКСТОМ МОДЕЛА УГОВОРА

Закључен између:

1. Високе пољопривредне школе струковних студија Шабац, Војводе Путника 56, ПИБ 100086217, матични број 07120222, коју заступа др Вера Милошевић, директор (у даљем тексту: Наручилац), с једне стране и

2. _____ из _____, ул. _____ (у даљем тексту: **Понуђач**), кога заступа директор _____, ПИБ _____ Матични број _____ (у даљем тексту: Понуђач) с друге стране

(Уговорну страну попуњава понуђач који подноси самосталну понуду, понуду са подизвођачем и члан групе који ће бити носилац посла или понуђач који ће у име групе понуђача потписати уговор

Члан 1. **(предмет уговора)**

Добављач се обавезује да за потребе Високе пољопривредне школе струковних студија Шабац испоручи, а Школа преузме и плати намештај – **кожне столице** за потребе Високе пољопривредне школе струковних студија Шабац у свему према понуди заводни број _____ од _____ године (не попуњавати), (заводни број понуђача _____ од _____ године), датој у поступку јавне набавке мале вредности добара: канцеларијски и школски намештај за потребе Високе пољопривредне школе струковних студија Шабац, број набавке: ЈНМВ 02 Д/14, **III ПАРТИЈА** која чини саставни део овог уговора.

Члан 2. **(вредност уговора)**

Вредност добара из члана 1. овог Уговора утврђује се на износ од _____ динара (словима: _____).

Обрачунати ПДВ (20%) на износ из става 1. овог члана износи _____ динара.

Укупна уговорена вредност добара са обрачунатим ПДВ-ом утврђује се на износ од _____ динара (словима: _____).

Уговорена вредност добара из става 1. овог члана подразумева обрачунате све пратеће трошкове-транспорт намештаја, монтажу у канцеларијама Школе. Цена је фиксна, у динарима, до окончања уговора.

Члан 3.
(рок и начин плаћања)

Школа исплаћује Додављачу добара износ од _____ динара увећан за ПДВ у року од 45 дана по извршеној испоруци, пријему фактуре и извршеном квалитативном и квантитативном пријему уплатом на рачун број: _____ код _____ банке.

Додављач се обавезује да на сваком рачуну унесе број под којим је Уговор заведен у Школи (заводни бр.Школе).

Члан 4.
(рок и место испоруке)

Додављач се обавезује да укупно уговорену количину добара из члана 1. овог уговора испоручи Школи у року од _____ дана од дана закључења уговора.

Место испоруке: Објакат Високе пољопривредне школе струковних студија Шабац (канцеларије).

Члан 6.
(пенали за доцњу)

Школа има право на наплату пенала у висини 2‰ (два промила) од уговорене вредности овог уговора, за сваки дан прекорачења рока наведеног у члану 4. овог уговора, с тим да укупна вредност наплаћених пенала не прелази 10% уговорене вредности овог уговора.

Члан 7.
(финансијско обезбеђење)

Додављач се обавезује да у року од седам дана од дана закључења уговора, под претњом раскида уговора достави Наручиоцу сопствену меницу са меничним овлашћењем, као средством финансијског обезбеђења за испуњење својих уговорних обавеза (са депо картоном и меничним овлашћењем) за добро извршење посла и отклањање недостатака у гарантном року (испуњење рокова, претрпљену штету, техничке карактеристике и квалитет испоручених добара-намештаја), на износ од 10% укупно од уговорене цене, са роком који је доспећа 15 (петнаест) дана дуже од истека гарантног рока.

Члан 8.
(контрола квалитета)

Додављач преузима потпуну одговорност за квалитет производа из члана 1. овог уговора и обавезује се да ће испоручена добра у свему одговарати захтевима за квалитет који је тражен.

Члан 9.
(квантитативан пријем)

Квантитативан пријем испоручених добара врши се записнички уз пријем пратећих докумената у објекту Високе пољопривредне школе струковних студија Шабац.

Свако одступање од квантитета Школа рекламира Добављачу на лицу места а најкасније у року од осам дана од дана пријема. Добављач је обавезан да у року од осам дана од дана пријема рекламације достави свој писмени одговор и у случају основаности у року не дужем од три радна дана изврши своје обавезе по примљеним рекламацијама.

Члан 10.
(квалитативни пријем)

Квалитативни пријем уговорених количина врши се записнички у просторијама Школе у року од три недеље од извршеног квантитативног пријема.

Члан 11.
(гаранција)

Добављач даје гаранцију у трајању од _____ месеци рачунајући од дана испоруке добара.

За скривене мане Школа задржава право рекламације и по истеку рока за рекламацију.

Члан 12.
(рекламација)

Свако одступање од квалитета и квантитета Школа рекламира Добављачу у року од осам дана од дана пријема. Добављач је обавезан да у року од осам дана од дана пријема рекламације достави свој писмени одговор и у случају основаности у најкраћем року изврши своје обавезе по примљеним рекламацијама.

Члан 13.
(поверљивост и тајност уговора)

Уговор са свим прилозима и целокупном документацијом чува се на месту које гарантује безбедност података који представљају пословну тајну и са којима могу бити упозната искључиво лица која непосредно раде на реализацији уговора, а којима је оправдано потребан приступ таквим информацијама у циљу извршења уговора.

Уговорне стране се обавезују да неће, без писаног пристанка друге стране, открити трећој страни било коју поверљиву информацију или податке који се односе на пословање уговорних страна, а који су у вези са овим уговором.

Обавеза поверљивости остаће на снази у периоду од 3 (три) године од дана извршења уговора.

Члан 14.
(виша сила)

Уколико после закључења Уговора наступе околности више силе које доведу до ометања или онемогућавања извршења уговорних обавеза, рокови извршења обавеза уговорних страна ће се продужити за време трајања више силе.

Виша сила подразумева екстремне и ванредне догађаје који се не могу предвидети, који су се догодили без воље и утицаја уговорних страна и који нису могли бити спречени од стране погођене вишом силом. Вишом силом могу се сматрати поплаве, земљотреси, пожари, политичка збивања (рат, нереди већег обима, штрајкови), императивне одлуке власти (забрана промета увоза и извоза) исл.

Уговорна страна погођена вишом силом, одмах ће у писаној форми обавестити другу страну о настанку непредвиђених околности и доставити одговарајуће доказе.

Члан 15.

(измене)

Измене овог уговора врше се само у писменој форми, путем анекса, уз претходну обострану сагласност.

Члан 16.

(раскид уговора)

Свака од уговорних страна има право на раскид овог уговора у случају неиспуњења уговорних обавеза друге уговорне стране.

Моментом пријема обавештења о раскиду овог уговора наступа доспелост уговорних обавеза по питању уговорне казне, као и друге последице у складу са законом.

Члан 17.

(надлежност у случају спора)

За све што није предвиђено овим уговором важе одредбе Закона о облигационим односима. У случају спора уговара се месна надлежност суда у Шапцу.

Члан 18.

(завршна одредба)

Овај уговор је сачињен у 6 (шест) истоветних примерка, од којих по 3 (три) примерка за сваку уговорну страну.

УГОВОРНЕ СТРАНЕ

**ЗА ВПШСС ШАБАЦ
ДИРЕКТОР ШКОЛЕ
др Вера Милошевић**

МП

**ЗА ДОБАВЉАЧА
ДИРЕКТОР**

**ПОТПИСИВАЊЕМ – ОВЕРОМ ОБРАСЦА ПОНУДЕ ПОНУЂАЧ ПОТВРЂУЈЕ ДА ЈЕ
САГЛАСАН СА ТЕКСТОМ МОДЕЛА УГОВОРА**

МОДЕЛ УГОВОРА:

ПАРТИЈА 4

Закључен између:

1. Високе пољопривредне школе струковних студија Шабац, Војводе Путника 56, ПИБ 100086217, матични број 07120222, коју заступа др Вера Милошевић, директор (у даљем тексту: Наручилац), с једне стране и

2. _____ из _____, ул. _____ (у даљем тексту: Понуђач), кога заступа директор _____, ПИБ _____ Матични број _____ (у даљем тексту: Понуђач) друге стране

(Уговорну страну попуњава понуђач који подноси самосталну понуду, понуду са подизвођачем и члан групе који ће бити носилац посла или понуђач који ће у име групе понуђача потписати уговор

Члан 1.

(предмет уговора)

Добављач се обавезује да за потребе Високе пољопривредне школе струковних студија Шабац испоручи, а Школа преузме и плати намештај – **тапациране столице** за потребе Високе пољопривредне школе струковних студија Шабац у свему према понуди заводни број _____ од _____ године (не попуњавати), (заводни број понуђача _____ од _____ године), датој у поступку јавне набавке мале вредности добара: канцеларијски и школски намештај за потребе Високе пољопривредне школе струковних студија Шабац, број набавке: 02 Д/14 **IV ПАРТИЈА** која чини саставни део овог уговора.

Члан 2.

(вредност уговора)

Вредност добара из члана 1. овог Уговора утврђује се на износ од _____ динара (словима: _____).

Обрачунати ПДВ (20%) на износ из става 1. овог члана износи _____ динара.

Укупна уговорена вредност добара са обрачунатим ПДВ-ом утврђује се на износ од _____ динара (словима: _____).

Уговорена вредност добара из става 1. овог члана подразумева обрачунате све пратеће трошкове-транспорт намештаја, монтажу у канцеларијама Школе. Цена је фиксна, у динарима, до окончања уговора.

Члан 3.

(рок и начин плаћања)

Школа исплаћује Добрављачу добара износ од _____ динара увећан за ПДВ у року од 45 дана по извршеној испоруци, пријему фактуре и извршеном квалитативном и квантитативном пријему уплатом на рачун број: _____ код _____ банке.

Добрављач се обавезује да на сваком рачуну унесе број под којим је Уговор заведен у Школи (заводни бр.Школе).

Члан 4.

(рок и место испоруке)

Добрављач се обавезује да укупно уговорену количину добара из члана 1. овог уговора испоручи Школи у року од _____ дана од дана закључења уговора.

Место испоруке: Објекат Високе пољопривредне школе струковних студија Шабац (канцеларије).

Члан 6.

(пенали за доцњу)

Школа има право на наплату пенала у висини 2‰ (два промила) од уговорене вредности овог уговора, за сваки дан прекорачења рока наведеног у члану 4. овог уговора, с тим да укупна вредност наплаћених пенала не прелази 10% уговорене вредности овог уговора.

Члан 7.

(финансијско обезбеђење)

Добрављач се обавезује да у року од седам дана од дана закључења уговора, под претњом раскида уговора достави Наручиоцу сопствену меницу са меничним овлашћењем, као средством финансијског обезбеђења за испуњење својих уговорних обавеза (са депо картоном и меничним овлашћењем) за добро извршење посла и отклањање недостатака у гарантном року (испуњење рокова, претрпљену штету, техничке карактеристике и квалитет испоручених добара-намештаја), на износ од 10% укупно од уговорене цене, са роком који је доспећа 15 (петнаест) дана дуже од истека гарантног рока.

Члан 8.

(контрола квалитета)

Добрављач преузима потпуну одговорност за квалитет производа из члана 1. овог уговора и обавезује се да ће испоручена добра у свему одговарати захтевима за квалитет који је тражен.

Члан 9.

(квантитативан пријем)

Квантитативан пријем испоручених добара врши се записнички уз пријем пратећих докумената у објекту Високе пољопривредне школе струковних студија Шабац.

Свако одступање од квантитета Школа рекламира Добављачу на лицу места а најкасније у року од осам дана од дана пријема. Добављач је обавезан да у року од осам дана од дана пријема рекламације достави свој писмени одговор и у случају основаности у року не дужем од три радна дана изврши своје обавезе по примљеним рекламацијама.

Члан 10.
(квалитативни пријем)

Квалитативни пријем уговорених количина врши се записнички у просторијама Школе у року од три недеље од извршеног квантитативног пријема.

Члан 11.
(гаранција)

Добављач даје гаранцију у трајању од _____ месеци рачунајући од дана испоруке добара.

За скривене мане Школа задржава право рекламације и по истеку рока за рекламацију.

Члан 12.
(рекламација)

Свако одступање од квалитета и квантитета Школа рекламира Добављачу у року од осам дана од дана пријема. Добављач је обавезан да у року од осам дана од дана пријема рекламације достави свој писмени одговор и у случају основаности у најкраћем року изврши своје обавезе по примљеним рекламацијама.

Члан 13.
(поверљивост и тајност уговора)

Уговор са свим прилозима и целокупном документацијом чува се на месту које гарантује безбедност података који представљају пословну тајну и са којима могу бити упозната искључиво лица која непосредно раде на реализацији уговора, а којима је оправдано потребан приступ таквим информацијама у циљу извршења уговора.

Уговорне стране се обавезују да неће, без писаног пристанка друге стране, открити трећој страни било коју поверљиву информацију или податке који се односе на пословање уговорних страна, а који су у вези са овим уговором.

Обавеза поверљивости остаће на снази у периоду од 3 (три) године од дана извршења уговора.

Члан 14.
(виша сила)

Уколико после закључења Уговора наступе околности више силе које доведу до ометања или онемогућавања извршења уговорних обавеза, рокови извршења обавеза уговорних страна ће се продужити за време трајања више силе.

Виша сила подразумева екстремне и ванредне догађаје који се не могу предвидети, који су се догодили без воље и утицаја уговорних страна и који нису могли бити спречени од стране погођене вишом силом. Вишом силом могу се сматрати поплаве, земљотреси, пожари, политичка збивања (рат, нереди већег обима, штрајкови), императивне одлуке власти (забрана промета увоза и извоза) исл.

Уговорна страна погођена вишом силом, одмах ће у писаној форми обавестити другу страну о настанку непредвиђених околности и доставити одговарајуће доказе.

Члан 15.

(измене)

Измене овог уговора врше се само у писменој форми, путем анекса, уз претходну обострану сагласност.

Члан 16.

(раскид уговора)

Свака од уговорних страна има право на раскид овог уговора у случају неиспуњења уговорних обавеза друге уговорне стране.

Моментом пријема обавештења о раскиду овог уговора наступа доспелост уговорних обавеза по питању уговорне казне, као и друге последице у складу са законом.

Члан 17.

(надлежност у случају спора)

За све што није предвиђено овим уговором важе одредбе Закона о облигационим односима. У случају спора уговара се месна надлежност суда у Шапцу.

Члан 18.

Овај уговор је сачињен у 6 (шест) истоветних примерка, од којих по 3 (три) примерка за сваку уговорну страну.

УГОВОРНЕ СТРАНЕ

ЗА ВПШСС ШАБАЦ
ДИРЕКТОР ШКОЛЕ
др Вера Милошевић

МП

ЗА ДОБАВЉАЧА
ДИРЕКТОР

ПОТПИСИВАЊЕМ – ОВЕРОМ ОБРАСЦА ПОНУДЕ ПОНУЂАЧ ПОТВРЂУЈЕ ДА ЈЕ САГЛАСАН СА ТЕКСТОМ МОДЕЛА УГОВОРА

Закључен између:

1. Високе пољопривредне школе струковних студија Шабац, Војводе Путника 56, ПИБ 100086217, матични број 07120222, коју заступа др Вера Милошевић, директор (у даљем тексту: Наручилац), с једне стране и

2. _____ из _____, ул. _____ (у даљем тексту: **Понуђач**), кога заступа директор _____, ПИБ _____ Матични број _____ (у даљем тексту: Понуђач) друге стране

(Уговорну страну попуњава понуђач који подноси самосталну понуду, понуду са подизвођачем и члан групе који ће бити носилац посла или понуђач који ће у име групе понуђача потписати уговор

Члан 1.

(предмет уговора)

Добављач се обавезује да за потребе Високе пољопривредне школе струковних студија Шабац испоручи, а Школа преузме и плати намештај – **школске столове и столице** за потребе Високе пољопривредне школе струковних студија Шабац у свему према понуди заводни број _____ од _____ године (не попуњавати), (заводни број понуђача _____ од _____ године), датој у поступку јавне набавке мале вредности добара: канцеларијски и школски намештај за потребе Високе пољопривредне школе струковних студија Шабац, број набавке:ЈНМВ 02 Д/14, **V ПАРТИЈА** која чини саставни део овог уговора.

Члан 2.

(вредност уговора)

Вредност добара из члана 1. овог Уговора утврђује се на износ од _____ динара (словима: _____).

Обрачунати ПДВ (20%) на износ из става 1. овог члана износи _____ динара.

Укупна уговорена вредност добара са обрачунатим ПДВ-ом утврђује се на износ од _____ динара (словима: _____).

Уговорена вредност добара из става 1. овог члана подразумева обрачунате све пратеће трошкове-транспорт намештаја, монтажу у канцеларијама Школе.Цена је фиксна , у динарима, до окончања уговора.

Члан 3.

(рок и начин плаћања)

Школа исплаћује Додављачу добара износ од _____ динара увећан за ПДВ у року од 45 дана по извршеној испоруци, пријему фактуре и извршеном квалитативном и квантитативном пријему уплатом на рачун број: _____ код _____ банке.

Додављач се обавезује да на сваком рачуну унесе број под којим је Уговор заведен у Школи (заводни бр.Школе).

Члан 4.

(рок и место испоруке)

Додављач се обавезује да укупно уговорену количину добара из члана 1. овог уговора испоручи Школи у року од _____ дана од дана закључења уговора.

Место испоруке: Објакат Високе пољопривредне школе струковних студија Шабац (канцеларије).

Члан 6.

(пенали за доцњу)

Школа има право на наплату пенала у висини 2‰ (два промила) од уговорене вредности овог уговора, за сваки дан прекорачења рока наведеног у члану 4. овог уговора, с тим да укупна вредност наплаћених пенала не прелази 10% уговорене вредности овог уговора.

Члан 7.

(финансијско обезбеђење)

Додављач се обавезује да у року од седам дана од дана закључења уговора, под претњом раскида уговора достави Наручиоцу сопствену меницу са меничним овлашћењем, као средством финансијског обезбеђења за испуњење својих уговорних обавеза (са депо картоном и меничним овлашћењем) за добро извршење посла и отклањање недостатака у гарантном року (испуњење рокова, претрпљену штету, техничке карактеристике и квалитет испоручених добара-намештаја), на износ од 10% укупно од уговорене цене, са роком који је доспећа 15 (петнаест) дана дужи од истека гарантног рока.

Члан 8.

(контрола квалитета)

Додављач преузима потпуну одговорност за квалитет производа из члана 1. овог уговора и обавезује се да ће испоручена добра у свему одговарати захтевима за квалитет који је тражен.

Члан 9.
(квантитативан пријем)

Квантитативан пријем испоручених добара врши се записнички уз пријем пратећих докумената у објекту Високе пољопривредне школе струковних студија Шабац.

Свако одступање од квантитета Школа рекламира Добављачу на лицу места а најкасније у року од осам дана од дана пријема. Добављач је обавезан да у року од осам дана од дана пријема рекламације достави свој писмени одговор и у случају основаности у року не дужем од три радна дана изврши своје обавезе по примљеним рекламацијама.

Члан 10.
(квалитативни пријем)

Квалитативни пријем уговорених количина врши се записнички у просторијама Школе у року од три недеље од извршеног квантитативног пријема.

Члан 11.
(гаранција)

Добављач даје гаранцију у трајању од _____ месеци рачунајући од дана испоруке добара.

За скривене мане Школа задржава право рекламације и по истеку рока за рекламацију.

Члан 12.
(рекламација)

Свако одступање од квалитета и квантитета Школа рекламира Добављачу у року од осам дана од дана пријема. Добављач је обавезан да у року од осам дана од дана пријема рекламације достави свој писмени одговор и у случају основаности у најкраћем року изврши своје обавезе по примљеним рекламацијама.

Члан 13.
(поверљивост и тајност уговора)

Уговор са свим прилозима и целокупном документацијом чува се на месту које гарантује безбедност података који представљају пословну тајну и са којима могу бити упозната искључиво лица која непосредно раде на реализацији уговора, а којима је оправдано потребан приступ таквим информацијама у циљу извршења уговора.

Уговорне стране се обавезују да неће, без писаног пристанка друге стране, открити трећој страни било коју поверљиву информацију или податке који се односе на пословање уговорних страна, а који су у вези са овим уговором.

Обавеза поверљивости остаће на снази у периоду од 3 (три) године од дана извршења уговора.

Члан 14.
(виша сила)

Уколико после закључења Уговора наступе околности више силе које доведу до ометања или онемогућавања извршења уговорних обавеза, рокови извршења обавеза уговорних страна ће се продужити за време трајања више силе.

Виша сила подразумева екстремне и ванредне догађаје који се не могу предвидети, који су се догодили без воље и утицаја уговорних страна и који нису могли бити спречени од стране погођене вишом силом. Вишом силом могу се сматрати поплаве, земљотреси, пожари, политчка збивања (рат, нереди већег обима, штрајкови), императивне одлуке власти (забрана промета увоза и извоза) исл.

Уговорна страна погођена вишом силом, одмах ће у писаној форми обавестити другу страну о настанку непредвиђених околности и доставити одговарајуће доказе.

Члан 15.
(измене)

Измене овог уговора врше се само у писменој форми, путем анекса, уз претходну обострану сагласност.

Члан 16.
(раскид уговора)

Свака од уговорних страна има право на раскид овог уговора у случају неиспуњења уговорних обавеза друге уговорне стране.

Моментом пријема обавештења о раскиду овог уговора наступа доспелост уговорних обавеза по питању уговорне казне, као и друге последице у складу са законом.

Члан 17.
(надлежност у случају спора)

За све што није предвиђено овим уговором важе одредбе Закона о облигационим односима. У случају спора уговара се месна надлежност суда у Шапцу.

Члан 18.

(завршна одредба)

Овај уговор је сачињен у 6 (шест) истоветних примерка, од којих по 3 (три) примерка за сваку уговорну страну.

У Г О В О Р Н Е С Т Р А Н Е

**ЗА ВПШСС ШАБАЦ
ДИРЕКТОР ШКОЛЕ
др Вера Милошевић**

МП

**ЗА ДОБАВЉАЧА
ДИРЕКТОР**

**ПОТПИСИВАЊЕМ – ОВЕРОМ ОБРАСЦА ПОНУДЕ ПОНУЂАЧ ПОТВРЂУЈЕ ДА ЈЕ
САГЛАСАН СА ТЕКСТОМ МОДЕЛА УГОВОРА**

МОДЕЛ УГОВОРА:

ПАРТИЈА 6

Закључен између:

1. Високе пољопривредне школе струковних студија Шабац, Војводе Путника 56, ПИБ 100086217, матични број 07120222, коју заступа др Вера Милошевић, директор (у даљем тексту: Наручилац), с једне стране и

2. _____ из _____, ул. _____ (у даљем тексту: **Понуђач**), кога заступа директор _____, ПИБ _____ Матични број _____ (у даљем тексту: Понуђач) с друге стране

(Уговорну страну попуњава понуђач који подноси самосталну понуду, понуду са подизвођачем и члан групе који ће бити носилац посла или понуђач који ће у име групе понуђача потписати уговор

Члан 1.

(предмет уговора)

Добављач се обавезује да за потребе Високе пољопривредне школе струковних студија Шабац испоручи, а Школа преузме и плати намештај – **катедре** за потребе Високе пољопривредне школе струковних студија Шабац у свему према понуди заводни број _____ од _____ године (не попуњавати), (заводни број понуђача _____ од _____ године), датој у поступку јавне набавке мале вредности добара: канцеларијски и школски намештај за потребе Високе пољопривредне школе струковних студија Шабац, број набавке: ЈНМВ 02 Д/14, **VI ПАРТИЈА** која чини саставни део овог уговора.

Члан 2.

(вредност уговора)

Вредност добара из члана 1. овог Уговора утврђује се на износ од _____ динара (словима: _____).

Обрачунати ПДВ (20%) на износ из става 1. овог члана износи _____ динара.

Укупна уговорена вредност добара са обрачунатим ПДВ-ом утврђује се на износ од _____ динара (словима: _____).

Уговорена вредност добара из става 1. овог члана подразумева обрачунате све пратеће трошкове-транспорт намештаја, монтажу у канцеларијама Школе. Цена је фиксна, у динарима, до окончања уговора.

Члан 3.

(рок и начин плаћања)

Школа исплаћује Добављачу добара износ од _____ динара увећан за ПДВ у року од 45 дана по извршеној испоруци, пријему фактуре и извршеном квалитативном и квантитативном пријему уплатом на рачун број: _____ код _____ банке.

Добављач се обавезује да на сваком рачуну унесе број под којим је Уговор заведен у Школи (заводни бр.Школе).

Члан 4.

(рок и место испоруке)

Добављач се обавезује да укупно уговорену количину добара из члана 1. овог уговора испоручи Школи у року од _____ дана од дана закључења уговора.

Место испоруке: Објекат Високе пољопривредне школе струковних студија Шабац (канцеларије).

Члан 6.

(пенали за доцњу)

Школа има право на наплату пенала у висини 2‰ (два промила) од уговорене вредности овог уговора, за сваки дан прекорачења рока наведеног у члану 4. овог уговора, с тим да укупна вредност наплаћених пенала не прелази 10% уговорене вредности овог уговора.

Члан 7.

(финансијско обезбеђење)

Добављач се обавезује да у року од седам дана од дана закључења уговора, под претњом раскида уговора достави Наручиоцу сопствену меницу са меничним овлашћењем, као средством финансијског обезбеђења за испуњење својих уговорних обавеза (са депо картоном и меничним овлашћењем) за добро извршење посла и отклањање недостатака у гарантном року (испуњење рокова, претрпљену штету, техничке карактеристике и квалитет испоручених добара-намештаја), на износ од 10% укупно од уговорене цене, са роком који је доспећа 15 (петнаест) дана дужи од истека гарантног рока.

Члан 8.

(контрола квалитета)

Добављач преузима потпуну одговорност за квалитет производа из члана 1. овог уговора и обавезује се да ће испоручена добра у свему одговарати захтевима за квалитет који је тражен.

Члан 9.

(квантитативан пријем)

Квантитативан пријем испоручених добара врши се записнички уз пријем пратећих докумената у објекту Високе пољопривредне школе струковних студија Шабац.

Свако одступање од квантитета Школа рекламира Добављачу на лицу места а најкасније у року од осам дана од дана пријема. Добављач је обавезан да у року од осам дана од дана пријема рекламације достави свој писмени одговор и у случају основаности у року не дужем од три радна дана изврши своје обавезе по примљеним рекламацијама.

Члан 10.

(квалитативни пријем)

Квалитативни пријем уговорених количина врши се записнички у просторијама Школе у року од три недеље од извршеног квантитативног пријема.

**Члан 11.
(гаранција)**

Добављач даје гаранцију у трајању од _____ месеци рачунајући од дана испоруке добара.

За скривене мане Школа задржава право рекламације и по истеку рока за рекламацију.

**Члан 12.
(рекламација)**

Свако одступање од квалитета и квантитета Школа рекламира Добављачу у року од осам дана од дана пријема. Добављач је обавезан да у року од осам дана од дана пријема рекламације достави свој писмени одговор и у случају основаности у најкраћем року изврши своје обавезе по примљеним рекламацијама.

**Члан 13.
(поверљивост и тајност уговора)**

Уговор са свим прилозима и целокупном документацијом чува се на месту које гарантује безбедност података који представљају пословну тајну и са којима могу бити упозната искључиво лица која непосредно раде на реализацији уговора, а којима је оправдано потребан приступ таквим информацијама у циљу извршења уговора.

Уговорне стране се обавезују да неће, без писаног пристанка друге стране, открити трећој страни било коју поверљиву информацију или податке који се односе на пословање уговорних страна, а који су у вези са овим уговором.

Обавеза поверљивости остаће на снази у периоду од 3 (три) године од дана извршења уговора.

**Члан 14.
(виша сила)**

Уколико после закључења Уговора наступе околности више силе које доведу до ометања или онемогућавања извршења уговорних обавеза, рокови извршења обавеза уговорних страна ће се продужити за време трајања више силе.

Виша сила подразумева екстремне и ванредне догађаје који се не могу предвидети, који су се догодили без воље и утицаја уговорних страна и који нису могли бити спречени од стране погођене вишом силом. Вишом силом могу се сматрати поплаве, земљотреси, пожари, политичка збивања (рат, нереди већег обима, штрајкови), императивне одлуке власти (забрана промета увоза и извоза) исл.

Уговорна страна погођена вишом силом, одмах ће у писаној форми обавестити другу страну о настанку непредвиђених околности и доставити одговарајуће доказе.

Члан 15.

(измене)

Измене овог уговора врше се само у писменој форми, путем анекса, уз претходну обострану сагласност.

Члан 16.

(раскид уговора)

Свака од уговорних страна има право на раскид овог уговора у случају неиспуњења уговорних обавеза друге уговорне стране.

Моментом пријема обавештења о раскиду овог уговора наступа доспелост уговорних обавеза по питању уговорне казне, као и друге последице у складу са законом.

Члан 17.

(надлежност у случају спора)

За све што није предвиђено овим уговором важе одредбе Закона о облигационим односима. У случају спора уговара се месна надлежност суда у Шапцу.

Члан 18.

(завршна одредба)

Овај уговор је сачињен у 6 (шест) истоветних примерка, од којих по 3 (три) примерка за сваку уговорну страну.

УГОВОРНЕ СТРАНЕ

**ЗА ВПШСС ШАБАЦ
ДИРЕКТОР ШКОЛЕ
др Вера Милошевић**

МП

**ЗА ДОБАВЉАЧА
ДИРЕКТОР**

**ПОТПИСИВАЊЕМ – ОВЕРОМ ОБРАСЦА ПОНУДЕ ПОНУЂАЧ ПОТВРЂУЈЕ ДА ЈЕ
САГЛАСАН СА ТЕКСТОМ МОДЕЛА УГОВОРА**

Закључен између:

1. Високе пољопривредне школе струковних студија Шабац, Војводе Путника 56, ПИБ 100086217, матични број 07120222, коју заступа др Вера Милошевић, директор (у даљем тексту: Наручилац), с једне стране и

2. _____ из _____, ул. _____ (у даљем тексту: Понуђач), кога заступа директор _____, ПИБ _____ Матични број _____ (у даљем тексту: Понуђач) с друге стране

(Уговорну страну попуњава понуђач који подноси самосталну понуду, понуду са подизвођачем и члан групе који ће бити носилац посла или понуђач који ће у име групе понуђача потписати уговор

Члан 1.

(предмет уговора)

Добављач се обавезује да за потребе Високе пољопривредне школе струковних студија Шабац испоручи, а Школа преузме и плати намештај – **компјутерске столове дупле** за потребе Високе пољопривредне школе струковних студија Шабац у свему према понуди заводни број _____ од _____ године (не попуњавати), (заводни број понуђача _____ од _____ године), датој у поступку јавне набавке мале вредности добара: канцеларијски и школски намештај за потребе Високе пољопривредне школе струковних студија Шабац, број набавке: ЈНМВ 02 Д/14, **VII ПАРТИЈА** која чини саставни део овог уговора.

Члан 2.

(вредност уговора)

Вредност добара из члана 1. овог Уговора утврђује се на износ од _____ динара (словима: _____).

Обрачунати ПДВ (20%) на износ из става 1. овог члана износи _____ динара.

Укупна уговорена вредност добара са обрачунатим ПДВ-ом утврђује се на износ од _____ динара (словима: _____).

Уговорена вредност добара из става 1. овог члана подразумева обрачунате све пратеће трошкове-транспорт намештаја, монтажу у канцеларијама Школе. Цена је фиксна, у динарима, до окончања уговора.

Члан 3.

(рок и начин плаћања)

Школа исплаћује Додављачу добара износ од _____ динара увећан за ПДВ у року од 45 дана по извршеној испоруци, пријему фактуре и извршеном квалитативном и квантитативном пријему уплатом на рачун број: _____ код _____ банке.

Додављач се обавезује да на сваком рачуну унесе број под којим је Уговор заведен у Школи (заводни бр.Школе).

Члан 4.

(рок и место испоруке)

Додављач се обавезује да укупно уговорену количину добара из члана 1. овог уговора испоручи Школи у року од _____ дана од дана закључења уговора.

Место испоруке: Објакат Високе пољопривредне школе струковних студија Шабац (канцеларије).

Члан 6.

(пенали за доцњу)

Школа има право на наплату пенала у висини 2% (два промила) од уговорене вредности овог уговора, за сваки дан прекорачења рока наведеног у члану 4. овог уговора, с тим да укупна вредност наплаћених пенала не прелази 10% уговорене вредности овог уговора.

Члан 7.

(финансијско обезбеђење)

Додављач се обавезује да у року од седам дана од дана закључења уговора, под претњом раскида уговора достави Наручиоцу сопствену меницу са меничним овлашћењем, као средством финансијског обезбеђења за испуњење својих уговорних обавеза (са депо картоном и меничним овлашћењем) за добро извршење посла и отклањање недостатака у гарантном року (испуњење рокова, претрпљену штету, техничке карактеристике и квалитет испоручених добара-намештаја), на износ од 10% укупно од уговорене цене, са роком који је доспећа 15 (петнаест) дана дужи од истека гарантног рока.

Члан 8.

(контрола квалитета)

Додављач преузима потпуну одговорност за квалитет производа из члана 1. овог уговора и обавезује се да ће испоручена добра у свему одговарати захтевима за квалитет који је тражен.

Члан 9.
(квантитативан пријем)

Квантитативан пријем испоручених добара врши се записнички уз пријем пратећих докумената у објекту Високе пољопривредне школе струковних студија Шабац.

Свако одступање од квантитета Школа рекламира Добављачу на лицу места а најкасније у року од осам дана од дана пријема. Добављач је обавезан да у року од осам дана од дана пријема рекламације достави свој писмени одговор и у случају основаности у року не дужем од три радна дана изврши своје обавезе по примљеним рекламацијама.

Члан 10.
(квалитативни пријем)

Квалитативни пријем уговорених количина врши се записнички у просторијама Школе у року од три недеље од извршеног квантитативног пријема.

Члан 11.
(гаранција)

Добављач даје гаранцију у трајању од _____ месеци рачунајући од дана испоруке добара.

За скривене мане Школа задржава право рекламације и по истеку рока за рекламацију.

Члан 12.
(рекламација)

Свако одступање од квалитета и квантитета Школа рекламира Добављачу у року од осам дана од дана пријема. Добављач је обавезан да у року од осам дана од дана пријема рекламације достави свој писмени одговор и у случају основаности у најкраћем року изврши своје обавезе по примљеним рекламацијама.

Члан 13.
(поверљивост и тајност уговора)

Уговор са свим прилозима и целокупном документацијом чува се на месту које гарантује безбедност података који представљају пословну тајну и са којима могу бити упозната искључиво лица која непосредно раде на реализацији уговора, а којима је оправдано потребан приступ таквим информацијама у циљу извршења уговора.

Уговорне стране се обавезују да неће, без писаног пристанка друге стране, открити трећој страни било коју поверљиву информацију или податке који се односе на пословање уговорних страна, а који су у вези са овим уговором.

Члан 14.
(виша сила)

Уколико после закључења Уговора наступе околности више силе које доведу до ометања или онемогућавања извршења уговорних обавеза, рокови извршења обавеза уговорних страна ће се продужити за време трајања више силе.

Виша сила подразумева екстремне и ванредне догађаје који се не могу предвидети, који су се догодили без воље и утицаја уговорних страна и који нису могли бити спречени од стране погођене вишом силом. Вишом силом могу се сматрати поплаве, земљотреси, пожари, политичка збивања (рат, нереди већег обима, штрајкови), императивне одлуке власти (забрана промета увоза и извоза) исл.

Уговорна страна погођена вишом силом, одмах ће у писаној форми обавестити другу страну о настанку непредвиђених околности и доставити одговарајуће доказе.

Члан 15.
(измене)

Измене овог уговора врше се само у писменој форми, путем анекса, уз претходну обострану сагласност.

Члан 16.
(раскид уговора)

Свака од уговорних страна има право на раскид овог уговора у случају неиспуњења уговорних обавеза друге уговорне стране.

Моментом пријема обавештења о раскиду овог уговора наступа доспелост уговорних обавеза по питању уговорне казне, као и друге последице у складу са законом.

Члан 17.
(надлежност у случају спора)

За све што није предвиђено овим уговором важе одредбе Закона о облигационим односима. У случају спора уговара се месна надлежност суда у Шапцу.

Члан 18.

(завршна одредба)

Овај уговор је сачињен у 6 (шест) истоветних примерка, од којих по 3 (три) примерка за сваку уговорну страну.

У Г О В О Р Н Е С Т Р А Н Е

**ЗА ВПШСС ШАБАЦ
ДИРЕКТОР ШКОЛЕ
др Вера Милошевић**

МП

**ЗА ДОБАВЉАЧА
ДИРЕКТОР**

ПОТПИСИВАЊЕМ – ОВЕРОМ ОБРАСЦА ПОНУДЕ ПОНУЂАЧ ПОТВРЂУЈЕ ДА ЈЕ САГЛАСАН СА ТЕКСТОМ МОДЕЛА УГОВОРА

8. ОБРАЗАЦ ИЗЈАВЕ О ТРОШКОВИМА ПРИПРЕМЕ ПОНУДЕ

ИЗЈАВА

О ТРОШКОВИМА ПРИПРЕМЕ ПОНУДЕ

Изјављујем под пуном материјалном и кривичном одговорношћу да сам у предметном поступку јавне набавке имао следеће трошкове:

ВРСТА ТРОШКА	ИЗНОС ТРОШКА У РСД
УКУПАН ИЗНОС ТРОШКОВА ПРИПРЕМЕ ПОНУДЕ	

У складу са чланом 88. ЗЈН понуђач може да у оквиру понуде достави укупан износ и структуру трошкова припремања понуде.

Трошкове припреме и подношења понуде сноси искључиво понуђач и не може тражити од наручиоца накнаду трошкова.

Ако је поступак јавне набавке обустављен из разлога који су на страни наручиоца, наручилац је дужан да понуђачу надокнади трошкове израде узорка или модела, ако су израђени у складу са техничким спецификацијама наручиоца и трошкове прибављања средства обезбеђења, под условом да је понуђач тражио накнаду тих трошкова у својој понуди.

Ова изјава је у складу са Правилником о обавезним елементима конкурсне документације у поступцима јавних набавки и начину доказивања испуњености услова („Сл. гласник РС" бр. 29/2013), обавезни елемент конкурсне документације.

НАПОМЕНА: Достављање ове Изјаве није обавезно.

Датум:

М.П.

Потпис овлашћеног лица

9. ОБРАЗАЦ ИЗЈАВЕ О НЕЗАВИСНОЈ ПОНУДИ

ИЗЈАВА

О НЕЗАВИСНОЈ ПОНУДИ

Изјављујем под пуном материјалном и кривичном одговорношћу да сам понуду поднео независно, без договора са другим понуђачима или заинтересованим лицима.

Датум:

М.П.

Потпис овлашћеног лица

Напомена: у случају постојања основане сумње у истинитост изјаве о независној понуди, наручулац ће одмах обавестити организацију надлежну за заштиту конкуренције. Организација надлежна за заштиту конкуренције, може понуђачу, односно заинтересованом лицу изрећи меру забране учешћа у поступку јавне набавке ако утврди да је понуђач, односно заинтересовано лице повредило конкуренцију у поступку јавне набавке у смислу закона којим се уређује заштита конкуренције. Мера забране учешћа у поступку јавне набавке може трајати до две године. Повреда конкуренције представља негативну референцу, у смислу члана 82. став 1. тачка 2. Закона.

Уколико понуду подноси група понуђача, Изјава мора бити потписана од стране овлашћеног лица сваког понуђача из групе понуђача и оверена печатом.

10. ОБРАЗАЦ ИЗЈАВЕ О ИСПУЊЕНОСТИ УСЛОВА ИЗ ЧЛАНА 75. ЗЈН, ЗА УЧЕШЋЕ У ПОСТУПКУ ЈАВНЕ НАБАВКЕ МАЛЕ ВРЕДНОСТИ КАДА ПОНУЂАЧ НАСТУПА САМОСТАЛНО ИЛИ У ЗАЈЕДНИЧКОЈ ПОНУДИ

Под пуном моралном, материјалном и кривичном одговорношћу, као заступник понуђача/групе понуђача, дајем следећу

ИЗЈАВУ

Испуњавам-мо све услове утврђене конкурсном документацијом за ЈНМВ 02Д/2014, „Набавка добара-Канцеларијског и школског намештаја“, за потребе Наручиоца, и то да:

1. је понуђач регистрован код надлежног органа, односно уписан у одговарајући регистар;
2. понуђач и његов законски заступник није осуђиван за неко од кривичних дела као члан организоване криминалне групе, да није осуђиван за кривична дела против привреде, кривична дела против животне средине, кривично дело примања или давања мита, кривично дело преваре;
3. понуђачу није изречена мера забране обављања делатности, која је на снази у време објављивања односно слања позива за подношење понуда;
4. је понуђач измирио доспеле порезе, доприносе и друге јавне дажбине у складу са прописима РС или стране државе ако има седиште на њеној територији;

Напомена:

У случају недоумице о томе, да ли понуђач који наступа самостално или у заједничкој понуди испуњава неки од услова одређених документацијом, наручилац може да тражи од понуђача да поднесе одговарајуће документе којима потврђује испуњеност услова.

Уколико понуду подноси понуђач самостално, овом изјавом доказује да испуњава све услове из тачке 1 до 4, а ако понуду подноси Група понуђача овом изјавом потврђује се да сваки понуђач из Групе понуђача испуњава услове из тачке 1 до 4.

Уколико понуду подноси група понуђача, Изјава мора бити потписана од стране овлашћеног лица сваког понуђача из групе понуђача и оверена печатом.

Ова изјава се копира и доставља за сваког члана групе понуђача посебно.

Датум:

М.П.

Потпис овлашћеног лица

10.1 . ИЗЈАВА ПОДИЗВОЂАЧА О ИСПУЊАВАЊУ УСЛОВА ИЗ ЧЛ. 75. ЗАКОНА У ПОСТУПКУ ЈАВНЕ НАБАВКЕ МАЛЕ ВРЕДНОСТИ

У складу са чланом 77. став 4. Закона, под пуном материјалном и кривичном одговорношћу, као заступник подизвођача, дајем следећу

ИЗЈАВУ

Подизвођач _____ (навести назив подизвођача) у поступку јавне набавке ЈНМВ 02Д/2014, „Набавка канцеларијског и школског намештаја“, за потребе Наручиоца испуњава све услове из чл. 75. став 1 тачка 1) до 4) Закона, односно услове дефинисане конкурсном документацијом за предметну јавну набавку, и то да:

- 1) је подизвођач је регистрован код надлежног органа, односно уписан у одговарајући регистар;
- 2) подизвођач и његов законски заступник нису осуђивани за неко од кривичних дела као члан организоване криминалне групе, да није осуђиван за кривична дела против привреде, кривична дела против животне средине, кривично дело примања или давања мита, кривично дело преваре;
- 3) подизвођачу није изречена мера забране обављања делатности, која је на снази у време објаве позива за подношење понуде;
- 4) Подизвођач је измирио доспеле порезе, доприносе и друге јавне дажбине у складу са прописима Републике Србије (или стране државе када има седиште на њеној територији).

Датум:

М.П.

Потпис овлашћеног лица
подизвођача

Уколико понуђач подноси понуду са подизвођачем, Изјава мора бити потписана од стране овлашћеног лица подизвођача и оверена печатом.

11. ОБРАЗАЦ ИЗЈАВЕ О ПОШТОВАЊУ ОБАВЕЗА ИЗ ЧЛАНА 75. СТАВ 2. ЗАКОНА

У вези члана 75. став 2. Закона о јавним набавкама, као заступник понуђача дајем следећу

ИЗЈАВУ

Понуђач _____ (навести назив понуђача) у поступку јавне набавке – ЈНМВ 02Д/2014, „Набавка канцеларијског и школског намештаја“, поштовао је обавезе које поизлазе из важећих прописа о заштити на раду, запошљавању и условима рада, заштити животне средине и гарантујем да је ималац права интелектуалне својине.

Датум:

М.П.

Потпис овлашћеног лица

Напомена: Уколико понуду подноси група понуђача, изјава мора бити потписана од стране овлашћеног лица сваког понуђача из групе понуђача и оверена печатом.

11.1. ОБРАЗАЦ ИЗЈАВЕ О ПОШТОВАЊУ ОБАВЕЗА ИЗ ЧЛАНА 75. СТАВ 2. ЗАКОНА

(уколико понуђач подноси понуду са подизвођачем)

ИЗЈАВА

којом понуђач (пословно име или скраћени назив понуђача).....
из..... под пуном материјалном и кривичном одговорношћу изјављује да је подизвођач
поштовао обавезе које произлазе из важећих прописа о заштити на раду, запошљавању и условима рада,
заштити животне средине, и да је ималац права интелектуалне својине.

Датум:

М.П.

Потпис овлашћеног лица

12. САДРЖИНА ПОНУДЕ

Р.б р.	Назив обрасца	Поглавље	ДА/НЕ заокружити
1.	Образац понуде	(Поглавље 6)	
2.	Прилози обрасца понуде	(Прилог 1 или Прилог 2, или Прилог 1 и Прилог 3)	да/не
3.	Модел уговора	(Поглавље 7)	да/не
4.	Образац изјаве о испуњености услова за учешће у поступку јавне набавке (када понуђач наступа самостално или у заједничкој понуди)	(Поглавље 10)	да/не
5.	Образац изјаве о испуњености услова за учешће у поступку јавне набавке (када понуђач наступа са подизвођачем)	(Поглавље 10.1)	да/не
6.	Образац изјаве о независној понуди	(Поглавље 9)	да/не
7.	Образац изјаве о трошковима понуде (напомена: ова изјава није обавезна),	(Поглавље 8)	да/не
8.	Образац изјаве сходно члану 75.став 2 ЗЈН (за понуђача/ групу понуђача)	(Поглавље 11)	да/не
9.	Образац изјаве сходно члану 75.став 2 ЗЈН (за подизвођача)	(Поглавље 11.1)	да/не
10.	Образац структуре цене	(Поглавље 12)	да/не

Датум:

М.П.

Потпис овлашћеног лица
